

# studio

GHID DE CONFIGURARE

Model seria P02E

Tip P02E001

## Note, atenționări și avertismente

 **NOTĂ:** O NOTĂ indică informații importante care vă ajută să vă utilizați mai bine computerul.

 **ATENȚIE:** O ATENȚIE indică o deteriorare potențială a componentelor hardware sau o pierdere de date și vă comunică cum să evitați problema.

 **AVERTISMENT:** Un AVERTISMENT indică posibilitatea provocării unei daune a bunurilor, a unei daune corporale sau a decesului.

---

Informațiile din acest document pot fi modificate fără notificare.

© 2009 Dell Inc. Toate drepturile rezervate.

Este strict interzisă reproducerea sub orice formă a acestor materiale, fără autorizația scrisă a Dell Inc.

Mărcile comerciale utilizate în acest text: *Dell*, sigla *DELL*, *YOURS IS HERE* și *DellConnect* sunt mărci comerciale ale Dell Inc.; *Intel*, *Pentium* și *Celeron* sunt mărci comerciale înregistrate, iar *Core* este o marcă comercială a Intel Corporation în Statele Unite ale Americii și în alte țări; *Microsoft*, *Windows*, *Windows Vista* și butonul Start din *Windows Vista* sunt mărci comerciale sau mărci comerciale înregistrate ale Microsoft Corporation în Statele Unite ale Americii și/sau în alte țări; *Blu-ray Disc* este o marcă comercială a Blu-ray Disc Association; *Bluetooth* este o marcă comercială înregistrată deținută de Bluetooth SIG, Inc. și este utilizată de Dell prin licență.

Alte mărci comerciale și denumiri comerciale pot fi utilizate în acest document pentru referire fie la entitățile care au drepturi asupra mărcilor și denumirilor, fie la produsele acestora. Dell Inc. neagă orice interes de proprietate asupra mărcilor comerciale și denumirilor comerciale cu excepția celor care îi aparțin.

# Cuprins

<b>Configurarea laptopului Studio. . . . .</b>	<b>5</b>	Gesturi touch pad . . . . .	28
Înainte de configurarea computerului . . . . .	5	Comenzile media. . . . .	31
Conectarea adaptorului de c.a. . . . .	6	Caracteristicile afișajului . . . . .	33
Conectarea cablului de rețea (opțional). . . . .	8	Utilizarea ecranului tactil (opțional). . . . .	35
Apăsarea butonului de alimentare . . . . .	9	Îndepărtarea și remontarea bateriei. . . . .	39
Configurarea sistemului de operare Microsoft Windows . . . . .	10	Caracteristici de programe software . . . . .	41
Instalarea cartei SIM (opțional). . . . .	11	Senzorul de cădere liberă . . . . .	45
Activarea sau dezactivarea funcției wireless (opțional). . . . .	13	<b>Rezolvarea problemelor . . . . .</b>	<b>46</b>
Conectarea la Internet (opțional). . . . .	15	Probleme ale ecranului tactil . . . . .	46
<b>Utilizarea laptopului Studio. . . . .</b>	<b>18</b>	Codurile sonore. . . . .	47
Caracteristici pe partea dreaptă. . . . .	18	Probleme de rețea. . . . .	49
Caracteristici pe partea stângă . . . . .	22	Probleme de alimentare . . . . .	50
Caracteristici ale bazei computerului și tastaturii . . . . .	26	Probleme de memorie . . . . .	51
		Blocări și probleme de software . . . . .	52

## Cuprins

### **Utilizarea instrumentelor de asistență . . . . .55**

Centrul de asistență Dell . . . . .	55
Mesaje de sistem . . . . .	56
Depanator hardware . . . . .	58
Dell Diagnostics . . . . .	59

### **Restabilirea sistemului de operare . . . . .63**

Restaurare sistem . . . . .	64
Dell Factory Image Restore . . . . .	65
Reinstalarea sistemului de operare . . .	68

### **Obținerea ajutorului. . . . .70**

Asistență tehnică și serviciu clienți . . .	71
DellConnect™ . . . . .	72
Servicii online . . . . .	72
Serviciu automat stare comandă . . . .	73
Informații despre produs . . . . .	74

Restituirea articolelor în garanție pentru reparare sau pentru ramburs . . .	74
Înainte să apelați. . . . .	76
Cum se poate contacta Dell. . . . .	77

### **Găsirea informațiilor și a resurselor suplimentare . . . . .78**

### **Specificații . . . . .81**

### **Anexă . . . . .92**

Mențiune produs Macrovision . . . . .	92
---------------------------------------	----

### **Index . . . . .93**

# Configurarea laptopului Studio

Această secțiune furnizează informații privind configurarea laptopurilor Studio 1745/1747.

## Înainte de configurarea computerului

La poziționarea computerului, asigurați-vă că există acces ușor la o sursă de alimentare, există ventilare adecvată și o suprafață plană pentru amplasarea computerului.

Blocarea circulației fluxului de aer în jurul laptopului Studio poate cauza supraîncălzirea acestuia. Pentru a împiedica supraîncălzirea, asigurați-vă că ați lăsat cel puțin 10,2 cm (4 inchi) în spatele computerului și minimum 5,1 cm (2 inchi) pe toate celelalte laturi. Nu amplasați computerul într-un spațiu închis, cum ar fi un dulap sau un sertar, când este alimentat.

 **AVERTISMENT:** Nu blocați, nu forțați obiecte înăuntru și nu permiteți acumularea prafului în orificiile de ventilație. Nu așezați computerul Dell™ într-un mediu neaerisit, cum ar fi un geamantan, în timp ce este alimentat. Blocarea aerisirii poate cauza defectarea computerului sau poate provoca incendii. Computerul pornește ventilatorul atunci când se încălzește. Zgomotul ventilatorului este normal și nu indică o problemă a ventilatorului sau a computerului.

 **ATENȚIE:** Așezarea sau stivuirea de obiecte grele sau ascuțite pe computer poate avea drept rezultat deteriorarea definitivă a computerului.

# Conectarea adaptorului de c.a.

Conectați adaptorul de c.a. la computer și apoi conectați-l la o priză de perete sau la o priză cu protecție.

 **AVERTISMENT:** Adaptorul de c.a. poate fi conectat la prize electrice din întreaga lume. Cu toate acestea, tipurile de conectori și cabluri de alimentare variază de la o țară la alta. Utilizarea unui cablu necorespunzător sau conectarea incorectă a cablului la un prelungitor sau la o priză electrică poate provoca incendii sau deteriorarea ireversibilă a computerului.

 **NOTĂ:** Conectați ferm cablul de alimentare la adaptor și asigurați-vă că LED-ul adaptorului este aprins atunci când porniți alimentarea.

 **NOTĂ:** Utilizați numai adaptoare c.a. Dell din familiile PA-3E, PA-10 și PA-12 pentru computer.



## Conectarea cablului de rețea (opțional)

Pentru utilizarea unei conexiuni de rețea prin cablu, conectați cablul de rețea.

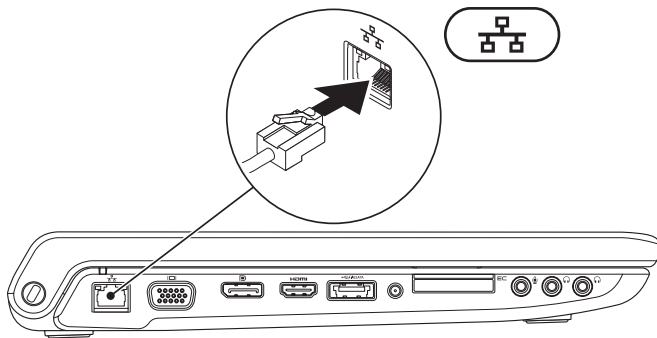







# Configurarea sistemului de operare Microsoft Windows

Computerul dvs. Dell este livrat cu sistemul de operare Microsoft® Windows® preconfigurat. Pentru prima configurare a sistemului de operare Windows, urmați instrucțiunile de pe ecran. Aceste etape sunt obligatorii, iar parcurgerea lor poate dura. Ecranele vă conduc prin câteva proceduri, inclusiv acceptarea acordurilor de licență, setarea preferințelor și configurarea unei conexiuni la Internet.

 **ATENȚIONARE:** Nu întrerupeți procesul de configurare a sistemului de operare. În caz contrar, computerul poate deveni inutilizabil și va trebui să reinstalați sistemul de operare.

 **NOTĂ:** Este recomandat să descărcați și să instalați cea mai recentă versiune de BIOS și cele mai recente drivere pentru computerul dvs., disponibile pe site-ul Web de asistență Dell la adresa **support.dell.com**.

## Instalarea cartelei SIM (opțional)

Instalarea unei cartele SIM (Subscriber Identity Module) pe computer vă permite să vă conectați la Internet. Pentru a beneficia de acces la Internet, trebuie să vă aflați în raza de acoperire a furnizorului dvs. de servicii de telefonie mobilă.

 **NOTĂ:** Numai cartelele de tip GSM (HSDPA) au nevoie de o cartelă SIM. Cartelele EVDO nu utilizează cartele SIM.

Pentru a instala cartela SIM:

1. Opriți computerul.
2. Scoateți bateria (consultați secțiunea „Îndepărtarea și remontarea bateriei” de la pagina 39).
3. În compartimentul pentru baterie, glisați cartela SIM în slotul pentru cartele SIM.
4. Remontați bateria (consultați secțiunea „Îndepărtarea și remontarea bateriei” de la pagina 39).
5. Porniți computerul.

## Configurarea laptopului Studio

- 1 cartelă SIM
- 2 slot pentru cartele SIM
- 3 compartiment pentru baterie

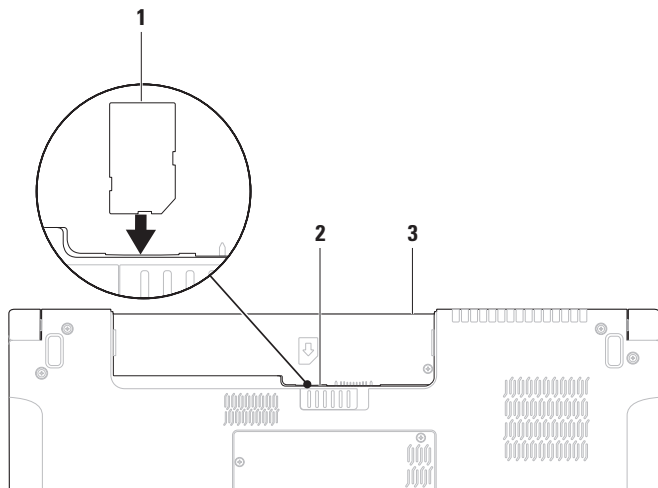

## Activarea sau dezactivarea funcției wireless (opțional)

Apăsăți tasta  sau apăsați tastele <Fn><F2> de pe tastatură pentru a activa sau a dezactiva funcția wireless. Pictogramele care indică activarea sau dezactivarea funcției wireless se afișează pe ecran pentru a indica starea funcției.

Funcție wireless activată:

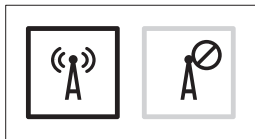

Funcție wireless dezactivată:

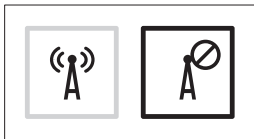

Pentru informații despre modificarea efectului tastei Fn, consultați secțiunea „Comenzile media” de la pagina 31.

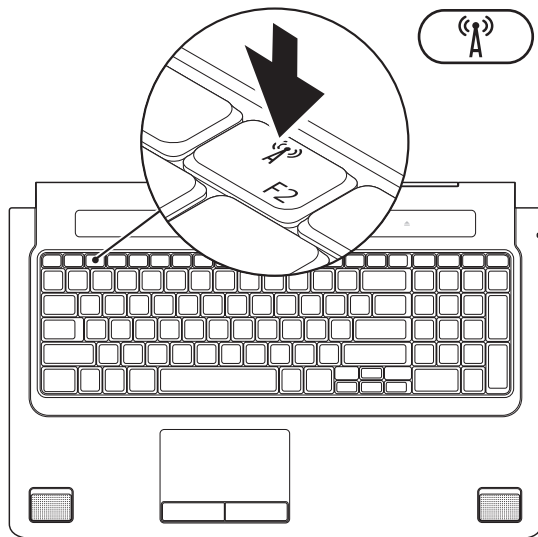

## Conectarea la Internet (opțional)

Pentru a vă conecta la Internet, aveți nevoie de un modem extern sau de o conexiune la rețea și de un furnizor de servicii Internet (ISP).

Dacă în comanda inițială nu ați inclus un modem extern prin USB sau un adaptor WLAN, puteți achiziționa unul de pe site-ul Web Dell la adresa [www.dell.com](http://www.dell.com).

### Configurarea unei conexiuni prin cablu

- Dacă utilizați o conexiune pe linie comutată, conectați o linie telefonică la modemul extern prin USB (opțional) și la conectorul telefonic de perete înainte de a configura conexiunea la Internet.
- Dacă utilizați o conexiune DSL sau prin modem cu cablu/prin satelit, contactați furnizorul dvs. ISP sau serviciul de telefonie mobilă pentru a afla instrucțiunile de configurare.

Pentru a încheia configurarea conexiunii la Internet prin cablu, urmați instrucțiunile din secțiunea „Configurarea conexiunii dvs. la Internet” de la pagina 16.

### Configurarea unei conexiuni wireless

 **NOTĂ:** Pentru configurarea routerului wireless, consultați documentația livrată împreună cu routerul.

Înainte de a putea utiliza conexiunea wireless la Internet, trebuie să vă conectați la routerul wireless.

Pentru configurarea conexiunii la un router wireless:

*Windows Vista*<sup>®</sup>

1. Verificați dacă funcția wireless este activată pe computer (consultați secțiunea „Activarea sau dezactivarea funcției wireless (opțional)” de la pagina 13).
2. Salvați și închideți toate fișierele deschise și închideți toate programele deschise.

## Configurarea laptopului Studio

3. Faceți clic pe **Start**  → **Conectare la**.
4. Urmați instrucțiunile de pe ecran pentru a încheia configurarea.

### Windows® 7

1. Verificați dacă funcția wireless este activată pe computer (consultați secțiunea „Activarea sau dezactivarea funcției wireless (opțional)” de la pagina 13).
2. Salvați și închideți toate fișierele deschise și închideți toate programele deschise.
3. Faceți clic pe **Start**  → **Panou de control** → **Centru rețea și partajare** → **Conectare la rețea**.
4. Urmați instrucțiunile de pe ecran pentru a încheia configurarea.

## Configurarea conexiunii dvs. la Internet

Furnizorii de servicii Internet și ofertele acestora variază în funcție de țară. Contactați furnizorul dvs. de servicii Internet pentru ofertele disponibile în țara dvs.

Dacă nu vă puteți conecta la Internet, dar v-ați conectat cu succes înainte, s-ar putea ca furnizorul de servicii Internet (ISP) să aibă o întrerupere a serviciului. Contactați furnizorul dvs. ISP pentru a verifica starea serviciului sau încercați să vă conectați din nou mai târziu.

Să aveți pregătite informațiile despre furnizorul dvs. ISP. Dacă nu aveți un furnizor ISP, asistentul **Conectare la Internet** vă poate ajuta să găsiți un furnizor.



*Windows Vista®*

 **NOTĂ:** Următoarele instrucțiuni sunt valabile pentru vizualizarea implicită Windows, prin urmare, s-ar putea să nu fie aplicabile dacă setați computerul Dell™ la vizualizarea Windows Classic.

1. Salvați și închideți toate fișierele deschise și închideți toate programele deschise.
2. Faceți clic pe **Start**  → **Panou de control**.
3. Faceți clic pe **Rețea și Internet** → **Centru rețea și partajare** → **Configurare conexiune sau rețea** → **Conectare la Internet**.  
Apare fereastra **Conectare la Internet**.

 **NOTĂ:** Dacă nu știți ce tip de conexiune să selectați, faceți clic pe **Ajutor pentru alegere** sau contactați furnizorul dvs. ISP.

4. Urmați instrucțiunile de pe ecran și utilizați informațiile de configurare oferite de furnizorul dvs. ISP pentru finalizarea configurării.

*Windows® 7*

1. Salvați și închideți toate fișierele deschise și închideți toate programele deschise.
2. Faceți clic pe **Start**  → **Panou de control** → **Centru rețea și partajare** → **Configurare conexiune sau rețea nouă** → **Conectare la Internet**.  
Apare fereastra **Conectare la Internet**.

 **NOTĂ:** Dacă nu știți ce tip de conexiune să selectați, faceți clic pe **Ajutor pentru alegere** sau contactați furnizorul dvs. ISP.

3. Urmați instrucțiunile de pe ecran și utilizați informațiile de configurare oferite de furnizorul dvs. ISP pentru finalizarea configurării.

# Utilizarea laptopului Studio

Laptopul dvs. Studio 1745/1747 dispune de indicatoare și butoane care vă oferă informații și vă permit să executați activități obișnuite. Conectorii computerului vă oferă opțiunea de atașare a unor dispozitive suplimentare.

## Caracteristici pe partea dreaptă

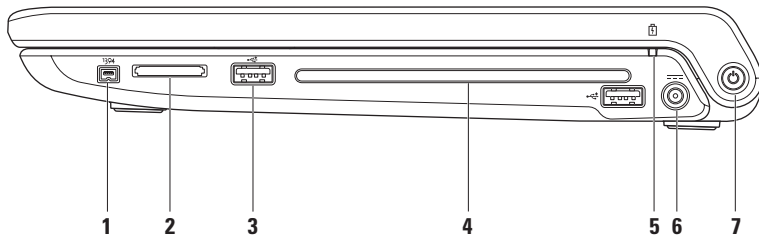

---

1  **Conector IEEE 1394a** – conectează la dispozitive multimedia seriale de mare viteză, cum ar fi camere video digitale.

---

2 **Cititor de medii magnetice 8-în-1** – oferă o modalitate rapidă și convenabilă de vizualizare și partajare a fotografiilor digitale, a muzicii, a înregistrărilor video și a documentelor stocate pe următoarele carduri digitale de memorie:

- Card de memorie Secure Digital (SD)
- Card Secure Digital Input/Output (SDIO)
- Card Secure Digital High Capacity (SDHC)
- Card Secure Digital High Density (SDHD)
- Memory Stick
- Memory Stick PRO
- Card MultiMedia (MMC)
- Card xD-Picture

**NOTĂ:** Computerul dvs. este livrat cu o fațetă de plastic instalată în slotul mediului magnetic. Cardurile false protejează sloturile de praf și alte particule. Păstrați fațeta pentru utilizare atunci când nu este instalat niciun mediu magnetic în slot; fațetele de la alte computere pot să nu se potrivească la computerul dvs.

---

3  **Conectori USB 2.0 (2)** – conectează dispozitive prin USB cum ar fi un maus, o tastatură, o imprimantă, o unitate externă sau un player MP3.

---

- 4 Unitate optică** – redă sau înregistrează CD-uri, DVD-uri, discuri Blu-ray (opțional). Asigurați-vă că partea cu imprimare sau inscripționare este orientată în sus atunci când introduceți discurile.

 **ATENȚIE: Nu utilizați discuri de dimensiuni sau format nestandard (inclusiv mini-CD și mini-DVD), deoarece veți deteriora unitatea.**

Așezați discul în centrul slotului de disc, cu eticheta în sus, și împingeți ușor discul în slot. Unitatea trage automat discul în interior și începe citirea conținutului.

---

- 5 Indicator de stare a bateriei** – rămâne aprins continuu sau luminează intermitent pentru a indica starea de încărcare a bateriei. Indicatorul semnalează următoarele stări atunci când computerul este alimentat de la

*Adaptorul de c.a.:*

- Alb constant – bateria este încărcată complet.
- Portocaliu constant – nivelul de încărcare a bateriei este scăzut, iar bateria se încarcă.

*Baterie:*

- Stins – bateria este încărcată complet sau computerul este oprit.
  - Portocaliu constant – nivelul de încărcare a bateriei este scăzut.
  - Portocaliu intermitent – nivelul de încărcare a bateriei este critic și trebuie să conectați adaptorul de c.a. sau să salvați și să închideți documentele și aplicațiile deschise.
-

6  **Conector pentru adaptorul de c.a.** – conectează la adaptorul de c.a. care alimentează computerul și încarcă bateria.

---

7  **Indicator luminos și buton de alimentare** – pornește sau oprește alimentarea atunci când este apăsat.

Indicatorul luminos de pe buton indică următoarele stări de alimentare:

- Alb constant – computerul este pornit.
  - Alb intermitent – computerul este în modul standby.
  - Stins – computerul este oprit sau în modul hibernare.
-

## Caracteristici pe partea stângă

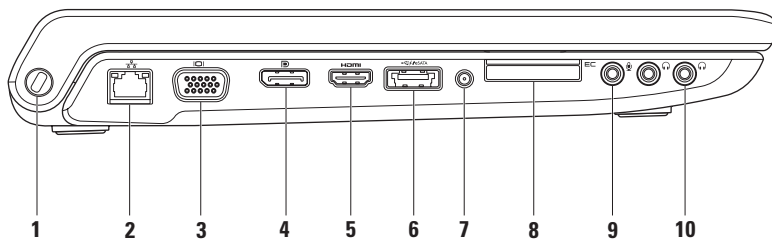

---

**1 Slot cablu de securitate** – atașează un dispozitiv antifurt disponibil în comerț la computer.

**NOTĂ:** Înainte de cumpărarea dispozitivului antifurt, asigurați-vă că acesta funcționează cu slotul cablului de securitate de pe computer.

---

**2**  **Conector rețea** – conectează computerul la o rețea sau la un dispozitiv cu bandă largă dacă utilizați o rețea prin cablu. Cele două indicatoare de lângă conector semnaleză starea și activitatea conexiunii la rețeaua prin cablu.

---

**3**  **Conector VGA** – conectează computerul la dispozitive video, cum ar fi un monitor sau un proiector.

---

**4**  **Conector DisplayPort** – conector standard de interfață digitală care acceptă monitoare externe și proiectoare cu conectare prin DisplayPort.

---

**5**  **Conector HDMI** – conectează la un aparat TV pentru semnale audio 5.1 și video.  
**NOTĂ:** Când acest conector este utilizat cu un monitor, va fi citit numai semnalul video.

---



- 6 Conector combo eSATA/USB cu PowerShare** – realizează conexiuni la dispozitivele de stocare compatibile eSATA (cum ar fi hard diskurile externe sau unitățile optice) sau la dispozitivele USB (cum ar fi un mouse, o tastatură, o imprimantă, o unitate externă sau un player MP3). Caracteristica USB cu Powershare vă permite să încărcați dispozitivele USB atunci când computerul este pornit sau oprit sau în stare de repaus.

**NOTĂ:** Este posibil ca anumite dispozitive USB să nu se încarce când computerul este oprit sau în stare de repaus. În astfel de cazuri, porniți computerul pentru a încărca dispozitivul.

**NOTĂ:** Dacă opriți computerul în timp ce un dispozitiv USB se încarcă, dispozitivul nu se va mai încărca. Pentru a continua încărcarea, deconectați dispozitivul USB și conectați-l din nou.

**NOTĂ:** Caracteristica USB PowerShare se dezactivează automat atunci când capacitatea totală de funcționare a bateriei a ajuns la 10 %.

- 
- 7 Conector intrare antenă (pentru modelele acceptate)** – se conectează la o antenă externă pentru vizionarea programelor cu ajutorul plăcii pentru tunerul TV (opțional).
-



- 
- 8  **Slot ExpressCard** – permite adăugarea de memorie suplimentară, comunicațiile prin cablu și wireless, utilizarea funcțiilor multimedia și de securitate. Slotul acceptă carduri ExpressCard de 34 mm.

**NOTĂ:** Slotul ExpressCard este creat numai pentru carduri ExpressCard. NU acceptă carduri PC.

**NOTĂ:** Computerul dvs. este livrat cu o fațetă de plastic instalată în slotul ExpressCard. Cardurile false protejează sloturile de praf și alte particule. Păstrați fațeta pentru utilizare atunci când nu este instalat niciun ExpressCard în slot; fațetele de la alte computere pot să nu se potrivească la computerul dvs.

- 
- 9  **Conector intrare audio/microfon** – conectează un microfon sau un semnal de intrare pentru utilizare cu programele audio.

- 
- 10  **Conectori ieșire audio/căști (2)** – conectează una sau două perechi de căști sau trimite semnal audio la un difuzor sau un sistem de sunet în funcțiune. Semnalul audio este identic pentru ambii conectori.
-

## Caracteristici ale bazei computerului și tastaturii

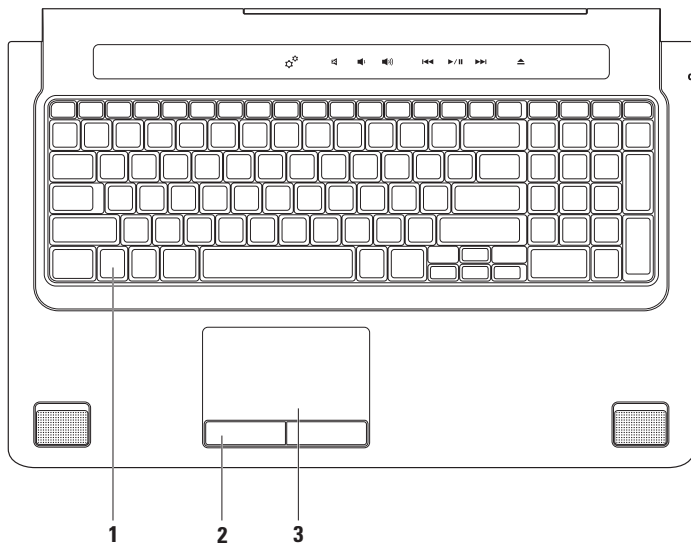

---

**1 Tastatură/Tastatură cu lumină de fundal (opțional)** – dacă ați achiziționat tastatura opțională cu lumină de fundal, pictograma pentru tastatura cu lumină de fundal  se află pe tasta F6. Tastatura opțională cu lumină de fundal oferă vizibilitate în medii întunecoase prin iluminarea tuturor simbolurilor de pe taste.

Și comenzile media sunt localizate pe tastatură. Aceste taste controlează redarea de CD-uri, DVD-uri, discuri Blu-ray Disc™ (opțional) și redarea media.

 **Setări de luminozitate a tastaturii cu lumină de fundal** – apăsați pe tasta <F6> pentru comutarea între cele trei stări de iluminare (în ordinea menționată):

- a. iluminare medie a tastaturii cu lumină de fundal
- b. iluminare completă a tastaturii cu lumină de fundal
- c. lipsă iluminare

Pentru mai multe informații despre tastatură, consultați *Ghidul tehnologic Dell*.

---

**2 Butoanele touch pad-ului** – asigură funcții de clic stânga și dreapta similare unui maus.

---

**3 Touch pad** – asigură funcționalitatea unui maus pentru a deplasa cursorul, glisa sau deplasa elemente selectate și pentru a face clic dreapta sau stânga prin apăsare pe suprafața acestuia.

Touch pad-ul acceptă funcțiile de defilare, orientare, panoramare, rotire și afișare a desktopului. Pentru a modifica setările touch pad-ului, faceți dublu clic pe pictograma **Touch pad Dell** din zona de notificare de pe desktop.

---

## Gesturi touch pad

### Defilare

Vă permite să defilați printre informațiile de pe ecran. Caracteristica de defilare cuprinde:

**Deplasare** – vă permite să focalizați obiectul selectat atunci când nu puteți vizualiza obiectul în întregime.



Mișcați două degete în direcția dorită pentru a deplasa obiectul selectat.

**Defilare automată pe verticală** – vă permite să defilați în susul sau în josul ferestrei active.

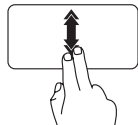

Mișcați rapid două degete în sus sau în jos pentru a activa defilarea automată pe verticală.

Atingeți ușor touch pad-ul pentru a opri defilarea automată.

**Defilare automată pe orizontală** – vă permite să defilați la stânga sau la dreapta ferestrei active.

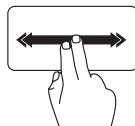

Mișcați rapid două degete spre stânga sau spre dreapta pentru a activa defilarea automată pe orizontală.

Atingeți ușor touch pad-ul pentru a opri defilarea automată.

### Orientare

Vă permite să orientați conținutul înainte sau înapoi în funcție de direcția de orientare.

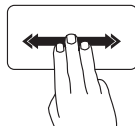

Mișcați rapid trei degete în direcția dorită pentru a orienta conținutul din fereastra activă.

## Panoramare

Vă permite să măriți sau să reduceți dimensiunea conținutului de pe ecran. Caracteristica de panoramare cuprinde:

**Ciupire** – vă permite să măriți sau să micșorați dimensiunea conținutului prin îndepărtarea sau apropierea a două degete pe touch pad.

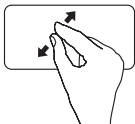

*Pentru mărire:* îndepărtați două degete pentru a mări imaginea ferestrei active.

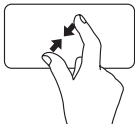

*Pentru micșorare:* apropiați două degete pentru a micșora imaginea ferestrei active.

## Rotire

Vă permite să rotiți conținutul activ de pe ecran. Caracteristica de rotire cuprinde:

**Răsucire** – vă permite să rotiți conținutul activ cu câte 90°, utilizând două degete, dintre care unul se sprijină pe touch pad, iar celălalt se rotește.



Țineți degetul mare nemișcat și deplasați degetul arătător sub forma unui arc, spre dreapta sau spre stânga, pentru a roti articolul selectat cu 90° în sensul acelor de ceasornic sau în sens invers acelor de ceasornic.

### Spațiu de lucru

Vă permite să minimizați toate ferestrele deschise pentru a putea vizualiza spațiul de lucru.

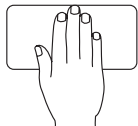

Așezați mâna pe touch pad în orice direcție și țineți-o nemișcată câteva secunde, apoi ridicați mâna.

## Comenzile media

Comenzile media pot fi accesate utilizând tastele pentru comenzile media ale tastaturii sau comenzile media sensibile la atingere localizate deasupra tastaturii.

### Tastele pentru comenzile media

Puteți configura tastele pentru comenzile media utilizând setarea **Function Key Behavior** (Comportament taste funcționale) din utilitarul **System Setup** (Configurare sistem) (BIOS). Opțiunile corespunzătoare setării **Function Key Behavior** (Comportament taste funcționale) sunt:

**Multimedia Key First** (Întâi tastă multimedia) – Aceasta reprezintă setarea implicită. Prin apăsarea oricărei taste pentru comenzile media, se execută acțiunea multimedia asociată. Pentru tasta funcțională, apăsați pe <Fn> + tasta funcțională necesară.

**Function Key First** (Întâi tastă funcțională) – Prin apăsarea oricărei taste funcționale, se execută acțiunea multimedia asociată. Pentru acțiunea multimedia, apăsați pe <Fn> + tasta pentru comenzi media necesară.

 **NOTĂ:** Opțiunea **Multimedia Key First** (Întâi tastă multimedia) este activă numai în sistemul de operare.

### Comenzile media sensibile la atingere

Prin atingerea oricărei taste pentru comenzile media, se execută acțiunea multimedia asociată.

### Tastele pentru comenzile media



### Comenzile media sensibile la atingere



Lansare Centru de mobilitate  
Windows



Dezactivare sunet



Reducere nivel volum



Mărire nivel volum



Redare melodia sau capitolul  
anterior



Redare sau pauză



Redare melodia sau capitolul următor



Scoatere disc



## Caracteristicile afișajului

Panoul de afișaj susține o cameră și microfoane duale însoțitoare.

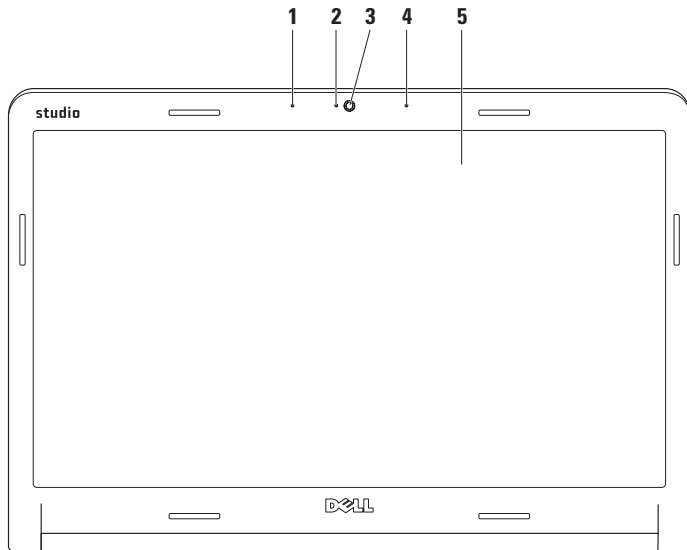

- 
- 1 Microfon de matrice digitală stânga** – se îmbină cu microfonul digital de matrice dreapta pentru a furniza sunet de înaltă calitate pentru conferințe video și înregistrări vocale.

---

  - 2 Indicator luminos de activitate a camerei** – indică activarea sau dezactivarea camerei.

---

  - 3 Cameră** – cameră încorporată pentru captură video, conferințe și chat.

---

  - 4 Microfon de matrice digitală dreapta** – se îmbină cu microfonul digital de matrice stânga pentru a furniza sunet de înaltă calitate pentru chat video și înregistrări vocale.

---

  - 5 Afișaj** – afișajul dvs. poate varia în funcție de selecțiile efectuate la achiziționarea computerului. Pentru informații suplimentare despre afișaje, consultați *Ghidul tehnologic Dell*.
-

## Utilizarea ecranului tactil (opțional)

Caracteristica de ecran tactil a laptopului Studio vă transformă computerul într-un afișaj interactiv.

### Dell Touch Zone

Pentru a lansa software-ul Dell Touch Zone, faceți clic pe **Start**  → **Dell Touch Zone**.

Puteți accesa următoarele caracteristici ale software-ului Dell Touch Zone:

- **Picture Viewer** (Vizualizare imagini) — vizualizați, organizați și editați imagini.
- **Dell Touch Cam** (Camera tactilă Dell) — capturați materiale video de acasă cu ajutorul camerei încorporate. Puteți încărca materiale video pe **YouTube** atunci când sunteți conectat la Internet.
- **Notes Creator** (Creare note) — tastați sau scrieți mementouri. Aceste note vor apărea în zona de informare la următoarea accesare a software-ului Dell Touch Zone.

- **Drum Zone** (Zona de divertisment) — jucați-vă în timp ce ascultați muzică pe computer sau cântați la instrumente de percuție sintetizată.
- **You Paint** (Desenare) — desenați, pictați imagini și editați fotografiile cu ajutorul acestui software.
- **Games** (Jocuri) — jucați anumite jocuri Windows utilizând funcția tactilă.
- **Music** (Muzică) — redați melodii, creați liste de redare și căutați un album, un artist sau o melodie printre fișierele audio.
- **Internet Explorer** — navigați pe Internet utilizând tehnologia multitouch. Atingeți legătura pe care doriți să o accesați sau să o descărcați.
- **Help** (Ajutor) — utilizați caracteristica Ajutor pentru mai multe informații despre utilizarea ecranului tactil.

Un material video care prezintă caracteristicile ecranului tactil se lansează la prima pornire a computerului.

### Gesturi ecran tactil (opțional)

 **NOTĂ:** Este posibil ca unele dintre aceste gesturi să nu funcționeze în afara software-ului Dell Touch Zone.

#### Panoramare

Vă permite să măriți sau să reduceți dimensiunea conținutului de pe ecran.

**Ciupire** – vă permite să măriți sau să micșorați dimensiunea conținutului prin îndepărtarea sau apropierea a două degete pe ecran.



*Pentru mărire:* îndepărtați două degete pentru a mări imaginea ferestrei active.

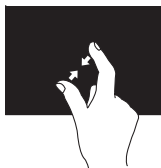

*Pentru micșorare:* apropiați două degete pentru a micșora imaginea ferestrei active.

#### Accesare

Vă permite să accesați informații suplimentare prin simularea acțiunii de clic dreapta.

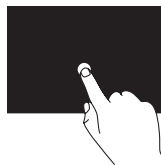

Apăsați și mențineți un deget pe ecranul tactil pentru a deschide meniurile contextuale.

## Orientare

Vă permite să orientați conținutul înainte sau înapoi în funcție de direcția de orientare.

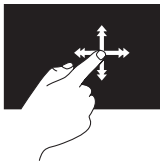

Deplasați rapid un deget în direcția dorită pentru a orienta conținutul unei ferestre active asemenea paginilor dintr-o carte. Funcția de orientare poate fi utilizată și pentru orientare pe verticală, atunci când navigați printre fotografiile sau printre melodiile dintr-o listă de redare.

## Defilare

Vă permite să defilați printre informațiile de pe ecran. Funcția de defilare include:

**Deplasare** – vă permite să focalizați obiectul selectat atunci când nu puteți vizualiza obiectul în întregime.

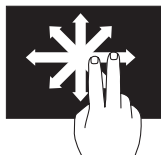

Mișcați două degete în direcția dorită pentru a deplasa obiectul selectat.

**Defilare automată pe verticală** – vă permite să defilați în susul sau în josul ferestrei active.

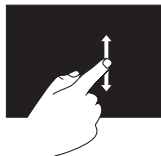

Deplasați un deget în sus sau în jos pentru a activa defilarea pe verticală.

**Defilare automată pe orizontală** – vă permite să defilați la stânga sau la dreapta ferestrei active.

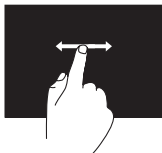

Deplasați un deget spre stânga sau spre dreapta pentru a activa defilarea pe orizontală.

## Rotire

Vă permite să rotiți conținutul activ de pe ecran.

**Răsucire** – vă permite să rotiți conținutul activ cu câte 90°, utilizând două degete.



Țineți un deget sau degetul mare nemișcat și mișcați celălalt deget spre dreapta sau spre stânga, astfel încât să descrieți un arc.

De asemenea, puteți roti conținutul activ prin deplasarea circulară a ambelor degete.

## Îndepărtarea și remontarea bateriei

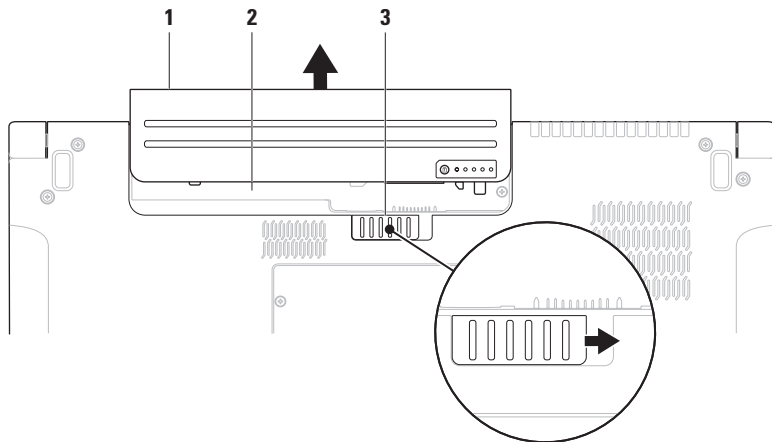

- 1 baterie
- 2 compartiment pentru baterie
- 3 dispozitiv de eliberare a bateriei

 **AVERTISMENT:** Utilizarea unei baterii incompatibile poate crește riscul de incendiu sau explozie. Pentru acest computer se vor utiliza numai baterii achiziționate de la Dell. Nu utilizați baterii de la alte computere.

 **AVERTISMENT:** Înainte de a îndepărta bateria, opriți computerul și deconectați cablurile externe (inclusiv adaptorul de c.a.).

Pentru a scoate bateria:

1. Opriți computerul și răsturnați-l.
2. Glisați dispozitivul de eliberare a bateriei în lateral.
3. Glisați bateria din compartiment.

Pentru remontarea bateriei:

Glisați bateria în compartiment până când se fixează în poziție.



## Caracteristici de programe software

 **NOTĂ:** Pentru mai multe informații privind caracteristicile descrise în această secțiune, consultați *Ghidul tehnologic Dell* de pe hard disk sau de pe site-ul Web de asistență Dell la [support.dell.com](http://support.dell.com).

### Caracteristica de recunoaștere facială FastAccess

Laptopul dvs. poate dispune de caracteristica de recunoaștere facială FastAccess. Această caracteristică vă ajută să mențineți securitatea computerului Dell prin reținerea feței dvs., pe care o utilizează pentru a vă verifica identitatea și a introduce automat datele de conectare în loc să fie necesar să introduceți dvs. aceste informații (de exemplu, pentru conectarea la un cont Windows sau

la site-uri Web securizate). Pentru mai multe informații, faceți clic pe

**Start**  → **Programe** → **FastAccess**.

### Productivitate și comunicare

Puteți utiliza computerul pentru crearea de prezentări, broșuri, felicitări, fluturași și foi de calcul. De asemenea, puteți edita și vizualiza fotografii și imagini digitale. Verificați comanda de achiziție pentru programele software instalate pe computer.

După conectarea la Internet, puteți accesa site-uri Web, configura conturi de e-mail, încărca și descărca fișiere etc.

### Divertisment și multimedia

Puteți utiliza computerul pentru vizionarea de înregistrări video, jocuri, crearea de CD-uri/DVD-uri proprii, ascultarea melodiilor și a posturilor de radio pe Internet. Unitatea optică poate accepta formate media multiple, inclusiv CD, DVD și discuri Blu-ray (opțional).

Puteți descărca sau copia imagini și fișiere video de pe dispozitive portabile, cum ar fi camere digitale și telefoane mobile.

Aplicațiile opționale de software vă permit organizarea și crearea de fișiere audio și video care pot fi înregistrate pe disc, salvate pe produse portabile, cum ar fi playere MP3 și dispozitive de divertisment portabile, sau redade și vizualizate direct pe aparate TV, proiectoare și echipamente home theater conectate.

### Personalizarea desktopului

Puteți utiliza opțiunile de personalizare disponibile în sistemul de operare pentru a modifica aspectul, rezoluția, tapetul, economizorul de ecran etc.

#### *Windows Vista®*

1. Faceți clic dreapta pe o zonă liberă de pe desktop.
2. Faceți clic pe **Personalizare** pentru deschiderea ferestrei **Personalizare aspect și sunete** și pentru a afla mai multe despre opțiunile de personalizare.

#### *Windows® 7*

1. Faceți clic dreapta pe o zonă liberă de pe desktop.
2. Faceți clic pe **Personalizare** pentru deschiderea ferestrei **Modificați aspectul vizual și sunetele computerului** și pentru a afla mai multe despre opțiunile de personalizare.

## Personalizarea setărilor de energie

Puteți utiliza opțiunile de alimentare din sistemul de operare pentru configurarea setărilor de alimentare ale computerului. Sistemul de operare Microsoft® Windows® instalat pe computerul dvs. Dell oferă trei opțiuni implicite:

### *Windows Vista®*

- **Recomandat de Dell** — Această opțiune de alimentare oferă performanțe complete atunci când aveți nevoie și economisește energia în timpul perioadelor de inactivitate.
- **Economisire energie** — Această opțiune de alimentare economisește energia prin reducerea performanțelor sistemului pentru maximizarea duratei de funcționare a computerului și prin reducerea cantității de energie consumate de computer în cadrul duratei de funcționare.

- **Performanță înaltă** — Această opțiune de alimentare oferă cel mai înalt nivel de performanță a sistemului pe computerul dvs. prin adaptarea vitezei procesorului la activitatea dvs. și prin maximizarea performanțelor sistemului.

### *Windows® 7*

- **Economisire energie** — Această opțiune de alimentare economisește energia prin reducerea performanțelor sistemului pentru maximizarea duratei de funcționare a computerului și prin reducerea cantității de energie consumate de computer în cadrul duratei de funcționare.
- **Echilibrat (recomandat)** — Această opțiune de alimentare echilibrează automat performanța computerului, alocând energia componentelor hardware necesare.

### Transferarea informațiilor pe un computer nou

*Windows Vista*<sup>®</sup>

 **NOTĂ:** Următoarele instrucțiuni sunt valabile pentru vizualizarea implicită Windows, prin urmare, s-ar putea să nu fie aplicabile dacă setați computerul Dell™ la vizualizarea Windows Classic.

1. Faceți clic pe **Start**  → **Panou de control** → **Sistem și întreținere** → **Centru de întâmpinare** → **Transfer fișiere și setări**.

Dacă se afișează fereastra **Control cont utilizator**, faceți clic pe **Continuare**.

2. Urmați instrucțiunile expertului **Windows Easy Transfer**.

*Windows*<sup>®</sup> 7

1. Faceți clic pe **Start**  → **Panou de control** → **Noțiuni de bază** → **Transfer fișiere de la alt computer**.
2. Urmați instrucțiunile expertului **Windows Easy Transfer**.

### Backupul de date

Se recomandă backupul periodic al fișierelor și al folderelor de pe computer. Pentru backupul fișierelor:

*Windows Vista*<sup>®</sup>

1. Faceți clic pe **Start**  → **Panou de control** → **Sistem și întreținere** → **Centru copiere de rezervă și restaurare** → **Copiere de rezervă fișiere**.

Dacă se afișează fereastra **Control cont utilizator**, faceți clic pe **Continuare**.

 **NOTĂ:** Anumite ediții ale Windows Vista oferă o opțiune de copiere de rezervă a informațiilor de pe computer.

2. Urmați instrucțiunile din expertul **Copiere de rezervă fișiere**.

Windows® 7

1. Faceți clic pe **Start**  → **Panou de control** → **Copiere de rezervă și restaurare**.
2. Faceți clic pe **Configurare copiere de rezervă...**
3. Urmați instrucțiunile din expertul **Configurare copiere de rezervă**.

## Senzorul de cădere liberă

Senzorul de cădere liberă protejează hard diskul computerului împotriva eventualelor deteriorări prin detectarea căderii libere cauzate de scăparea accidentală a laptopului. La detectarea căderii libere, hard diskul este transferat în *starea de siguranță* pentru evitarea deteriorării unității de citire/inscripționare și a pierderii potențiale a datelor. Hard diskul revine la modul normal de funcționare după dispariția stării de cădere liberă.

# Rezolvarea problemelor

Această secțiune oferă informații privind depanarea computerului. Dacă nu puteți rezolva problema utilizând următoarele recomandări, consultați „Utilizarea instrumentelor de asistență” la pagina 55 sau „Cum se poate contacta Dell” la pagina 77.

 **AVERTISMENT: Capacul computerului se va demonta numai de către personal tehnic calificat. Consultați *Manualul de service* de pe site-ul Web de asistență Dell la [support.dell.com](http://support.dell.com) pentru instrucțiuni avansate de service și depanare.**

## Probleme ale ecranului tactil

### Unele caracteristici multitouch sau nicio caracteristică multitouch nu funcționează —

- Anumite caracteristici multitouch pot fi dezactivate. Pentru a activa caracteristicile multitouch, faceți clic pe pictograma **Setări multitouch** din bara de sistem.
- Anumite caracteristici ale ecranului tactil pot fi dezactivate. Pentru a activa caracteristicile ecranului tactil, faceți clic pe **Start**  → **Panou de control** → **Stylus și dispozitive de intrare**.
- Este posibil ca aplicația să nu accepte caracteristica multitouch.

**Dacă sensibilitatea ecranului tactil începe să se reducă** — Este posibil ca ecranul tactil să fie acoperit de particule străine (cum ar fi notițe adezive) care blochează senzorii tactili. Pentru a îndepărta aceste particule:

1. Închideți computerul.
2. Deconectați cablul de alimentare de la priză.

**△ ATENȚIE: Nu ștergeți ecranul tactil cu apă sau lichid de curățare.**

3. Utilizați un material curat, fără fibre (puteți pulveriza lichid de curățare delicat, neabraziv sau apă pe material, dacă este necesar, dar nu pe ecran) și curățați suprafața și marginile ecranului tactil pentru a îndepărta petele sau urmele de degete.

## Codurile sonore

Computerul dvs. poate emite o serie de semnale sonore în timpul pornirii dacă monitorul nu poate afișa erorile sau problemele. Următoarele semnale sonore repetitive vă ajută la depanarea problemelor computerului.

**✎ NOTĂ:** Pentru a înlocui componente, consultați *Manualul de service* de pe site-ul Web de asistență Dell la adresa [support.dell.com](http://support.dell.com).

**Un semnal sonor** — *Eroare la suma de verificare BIOS ROM; Posibilă eroare a plăcii de bază*

Contactați Dell (consultați „Cum se poate contacta Dell” la pagina 77).

**Două semnale sonore** — *Nu a fost detectat niciun modul de memorie RAM*

- Scoateți modulele de memorie, reinstalați un modul și reporniți computerul. Dacă acesta pornește normal, reinstalați încă

## Rezolvarea problemelor

un modul. Continuați până ce identificați modulul cu erori sau până ce ați reînălătat toate modulele fără nicio eroare.

- Dacă sunt disponibile, instalați module de memorie de același tip pe computerul dvs.
- Dacă problema persistă, contactați Dell (consultați „Cum se poate contacta Dell” la pagina 77).

**Trei semnale sonore** — *Posibilă eroare a plăcii de bază*

Contactați Dell (consultați „Cum se poate contacta Dell” la pagina 77).

**Patru semnale sonore** — *Eroare de citire/ scriere RAM*

- Asigurați-vă că nu există cerințe speciale de amplasare a modului de memorie/ conectorului de memorie (consultați *Manualul de service* de pe site-ul Web de asistență Dell la adresa [support.dell.com](http://support.dell.com)).
- Verificați dacă modulele de memorie pe care le instalați sunt compatibile

cu computerul dvs. Pentru informații suplimentare privind tipul de memorie acceptat de computer, consultați „Specificații” la pagina 81.

- Dacă problema persistă, contactați Dell (consultați „Cum se poate contacta Dell” la pagina 77).

**Cinci semnale sonore** — *Eroare de ceas în timp real*

Înlocuiți bateria.

**Șase semnale sonore** — *Eroare placă sau chip video*

Contactați Dell (consultați „Cum se poate contacta Dell” la pagina 77).

**Șapte semnale sonore** — *Eroare procesor*

Contactați Dell (consultați „Cum se poate contacta Dell” la pagina 77).

**Opt semnale sonore** — *Eroare afișaj*

Contactați Dell (consultați „Cum se poate contacta Dell” la pagina 77).



## Probleme de rețea

### Conexiuni wireless

#### Dacă se pierde conexiunea la rețeaua wireless —

Routerul wireless este offline sau a fost dezactivată tehnologia wireless de pe computer.

- Verificați routerul wireless pentru a fi sigur că este pornit și conectat la sursa de date (modem prin cablu sau hub de rețea).
- Interferențele pot bloca sau întrerupe conexiunea wireless. Încercați să mutați computerul mai aproape de routerul wireless.
- Restabiliți conexiunea la routerul wireless (consultați „Configurarea unei conexiuni wireless” la pagina 15).

### Conexiuni prin cablu

**Dacă s-a întrerupt conexiunea de rețea prin cablu** — Cablul este deconectat sau deteriorat.

- Verificați cablul pentru a fi sigur că este conectat și nu este deteriorat.

Indicatorul luminos de integritate a legăturii de pe conectorul de rețea integrat vă permite să verificați funcționarea conexiunii și vă oferă informații despre stare:

- Verde — Există o conexiune bună între o rețea de 10 Mbps și computer.
- Portocaliu — Există o conexiune bună între o rețea de 100/1000 Mbps și computer.
- Stins — Computerul nu detectează o conexiune fizică la rețea.

 **NOTĂ:** Indicatorul luminos de integritate a legăturii de pe conectorul de rețea este numai pentru conexiunea la rețea prin cablu. Indicatorul luminos de integritate a legăturii nu prezintă starea conexiunilor wireless.

## Probleme de alimentare

**Dacă indicatorul luminos de alimentare este stins** — Computerul este oprit sau nu primește alimentare.

- Introduceți din nou cablul de alimentare în conectorul de alimentare a computerului și în priza electrică.
- Dacă s-a conectat computerul la priză multiplă cu prelungitor, asigurați-vă că aceasta este conectată la o priză electrică și că priza multiplă cu prelungitor este pornită. De asemenea, eliminați dispozitivele de protecție la alimentare, prizele multiple cu prelungitor și prelungitoarele de alimentare pentru a verifica pornirea corectă a computerului.
- Asigurați-vă că priza electrică funcționează testând-o cu alt dispozitiv, cum ar fi o lampă.
- Verificați conexiunile cablului adaptorului c.a. Dacă adaptorul c.a. are un indicator luminos, asigurați-vă că acesta este aprins.

**Dacă indicatorul luminos de alimentare este alb continuu și computerul nu răspunde** — Este posibil ca afișajul să nu răspundă. Apăsați pe butonul de alimentare până la oprirea computerului și apoi reporniți-l.

**Dacă indicatorul luminos de alimentare este alb intermitent** — Computerul este în modul stare de veghe. Deplasați cursorul utilizând mausul conectat sau apăsați pe butonul de alimentare pentru a reveni la modul de funcționare normală.

**Dacă întâlniți interferențe care împiedică recepția pe computer** — Un semnal nedorit creează interferențe prin întreruperea sau blocarea altor semnale. Unele cauze posibile de interferență sunt:

- Cablurile prelungitoare de alimentare, tastatură și maus.
- Prea multe dispozitive conectate la o priză multiplă cu prelungitor.
- Mai multe prize multiple cu prelungitor conectate la aceeași priză electrică.

## Probleme de memorie

### Dacă primiți un mesaj de memorie insuficientă —

- Salvați și închideți toate fișierele deschise și ieșiți din toate programele deschise pe care nu le utilizați pentru a vedea dacă aceasta rezolvă problema.
- Consultați documentația software-ului pentru cerințele minime de memorie. Dacă este cazul, instalați memorie suplimentară (consultați *Manualul de service* de pe site-ul Web de asistență Dell la adresa **support.dell.com**).
- Introduceți din nou modulele de memorie (consultați *Manualul de service* de pe site-ul Web de asistență Dell la adresa **support.dell.com**) pentru a asigura comunicarea reușită a computerului cu memoria.

### Dacă întâmpinați alte probleme de memorie —

- Asigurați-vă că urmați recomandările privind instalarea memoriei (consultați *Manualul de service* de pe site-ul Web de asistență Dell la adresa **support.dell.com**).
- Verificați dacă modulul de memorie este compatibil cu computerul. Computerul dvs. acceptă memorie DDR3. Pentru informații suplimentare privind tipul de memorie acceptat de computer, consultați „Specificații” la pagina 81.
- Executați programul Dell Diagnostics (consultați secțiunea „Dell Diagnostics” de la pagina 59).
- Introduceți din nou modulele de memorie (consultați *Manualul de service* de pe site-ul Web de asistență Dell la adresa **support.dell.com**) pentru a asigura comunicarea reușită a computerului cu memoria.

## Blocări și probleme de software

**Dacă nu pornește computerul —**

Asigurați-vă că ați conectat ferm cablul de alimentare la computer și la priza electrică.

**În cazul în care computerul nu mai răspunde —**

Încheiați programul:

1. Apăsați simultan pe <Ctrl><Shift><Esc>.
2. Faceți clic pe **Aplicații**.
3. Faceți clic pe programul care nu mai răspunde.
4. Faceți clic pe **Închidere activitate**.

**Dacă un program se blochează în mod repetat —** Verificați documentația programului software. Dacă este necesar, dezinstalați și apoi reinstalați programul.

 **NOTĂ:** De obicei, software-ul include instrucțiuni de instalare în documentația sa sau pe CD.

**În cazul în care computerul nu mai răspunde sau apare un ecran albastru —**

 **AVERTISMENT: S-ar putea să pierdeți date dacă nu reușiți să efectuați o închidere a sistemului de operare.**

Dacă nu reușiți să obțineți un răspuns prin apăsarea unei taste pe tastatură sau prin deplasarea mausului, apăsați pe butonul de alimentare pentru cel puțin 8 până la 10 secunde până când computerul se oprește, apoi reporniți computerul.

**Dacă un program este conceput pentru o versiune mai veche a sistemului de operare Microsoft® Windows® —**

Executați Expertul compatibilitate program. Expertul compatibilitate program configurează un program astfel încât să fie executat într-un mediu similar cu cel al unei versiuni anterioare a sistemului de operare Windows XP.

*Windows Vista*<sup>®</sup>

1. Faceți clic pe **Start**  → **Panou de control** → **Programe** → **Utilizarea unui program mai vechi cu această versiune de Windows**.
2. În ecranul de bun venit, faceți clic pe **Următorul**.
3. Urmați instrucțiunile de pe ecran.

*Windows*<sup>®</sup> 7

1. Faceți clic pe **Start** .
2. În caseta de căutare, **tastați** *Utilizarea unui program mai vechi cu această versiune de Windows și apăsați pe <Enter>*.
3. Urmați instrucțiunile din expertul **Compatibilitate program**.

**Dacă întâmpinați alte probleme de software —**

- Realizați imediat o copie de rezervă a fișierelor.
- Utilizați un program de scanare de viruși pentru a verifica hard diskul sau CD-urile.
- Salvați și închideți toate fișierele sau programele deschise și închideți computerul prin intermediul meniului **Start** .
- Verificați documentația programului software sau contactați producătorul pentru informații de depanare:
  - Asigurați-vă că programul este compatibil cu sistemul de operare instalat pe computerul dvs.

## Rezolvarea problemelor

- Asigurați-vă de îndeplinirea cerințelor minime de componente hardware pentru executarea programului software. Consultați documentația programului software pentru informații.
- Asigurați-vă că programul este instalat și configurat corect.
- Verificați dacă driverele dispozitivului nu intră în conflict cu programul.
- Dacă este necesar, dezinstalați și apoi reinstalați programul.

# Utilizarea instrumentelor de asistență

## Centrul de asistență Dell

**Centrul de asistență Dell** vă ajută să găsiți informațiile necesare de service, asistență și cele specifice sistemului.

Pentru a lansa aplicația, faceți clic pe pictograma  din bara de activități.

Pagina de pornire pentru **Centrul de asistență Dell** afișează numărul modelului computerului dvs., eticheta de service, codul de service expres și informațiile de contact pentru service.

Pagina de pornire furnizează și legături pentru acces la:



**Auto-ajutor** (depanare, securitate, performanță sistem, rețea/Internet, copiere de rezervă/recuperare și sistemul de operare Windows)



**Alerte** (alerte de asistență tehnică relevante pentru computer)



**Asistență de la Dell** (asistență tehnică cu programul DellConnect™, serviciu clienți, instruire și asistenți instruire, modalitate de ajutor cu programul Dell on Call și scanare online cu programul PC CheckUp)



**Despre sistemul dvs.** (documentația sistemului, informații privind garanția, informații de sistem, upgrade-uri și accesorii)

Pentru informații suplimentare despre **Centrul de asistență Dell** și instrumentele de asistență disponibile, faceți clic pe fila **Servicii** la adresa [support.dell.com](http://support.dell.com).

## Mesaje de sistem

În cazul în care computerul are o problemă sau o eroare, acesta poate afișa un mesaj de sistem care vă ajută să identificați cauza și acțiunea necesară rezolvării problemei.

 **NOTĂ:** Dacă mesajul pe care l-ați primit nu este listat în următoarele exemple, consultați documentația sistemului de operare sau a programului care era executat atunci când a apărut mesajul. În mod alternativ, puteți consulta *Ghidul tehnologic Dell* de pe hard disk sau pe site-ul Web de asistență Dell la [support.dell.com](http://support.dell.com) sau secțiunea „Cum se poate contacta Dell” la pagina 77 pentru asistență.

**Alert! Previous attempts at booting this system have failed at checkpoint [nnnn]. For help in resolving this problem, please note this checkpoint and contact Dell Technical Support (Alertă! Încercările anterioare de pornire a acestui sistem au eșuat la punctul de control [nnnn]. Pentru ajutor la rezolvarea acestei probleme, notați acest punct de control și contactați Asistența tehnică Dell)** — Computerul nu a reușit finalizarea rutinei de pornire de trei ori la rând din cauza aceleiași erori. Pentru asistență, contactați Dell (consultați „Cum se contactează Dell” de la pagina 77).

**CMOS checksum error (Eroare sumă de verificare CMOS)** — Posibilă eroare placă de bază sau baterie RTC slabă. Înlocuiți bateria (consultați *Manualul de service* de pe site-ul Web de asistență Dell la adresa [support.dell.com](http://support.dell.com)) sau contactați Dell (consultați „Cum se poate contacta Dell” la pagina 77).



**CPU fan failure (Eroare ventilator CPU)** — Ventilatorul procesorului a suferit o eroare. Înlocuiți ventilatorul procesorului (consultați *Manualul de service* de pe site-ul Web de asistență Dell la **support.dell.com**).

**Hard-disk drive failure (Eroare hard disk)** — Eroare posibilă a hard diskului în timpul POST. Pentru asistență, contactați Dell (consultați „Cum se contactează Dell” de la pagina 77).

**Hard-disk drive read failure (Eroare la citirea hard diskului)** — Eroare posibilă a hard diskului în timpul testului de încărcare a hard diskului. Pentru asistență, contactați Dell (consultați „Cum se contactează Dell” de la pagina 77).

**Keyboard failure (Eroare tastatură)** — Eroare tastatură sau cablu deconectat. Pentru a înlocui tastatura, consultați *Manualul de service* de pe site-ul Web de asistență Dell la adresa **support.dell.com**.

**No boot device available (Niciun dispozitiv de încărcare disponibil)** — Nu există partiție care să poată fi folosită pentru inițializare pe hard disk, cablul hard diskului este desprins sau nu există niciun dispozitiv care să poată fi folosit pentru încărcare.

- Dacă hard diskul este dispozitivul de inițializare, asigurați-vă că ați conectat corespunzător cablurile și că unitatea este instalată corect și partiționată ca dispozitiv de inițializare.
- Accesați configurația sistemului și asigurați-vă că informațiile din secvența de încărcare sunt corecte (consultați *Ghidul tehnologic Dell* de pe site-ul Web de asistență Dell la **support.dell.com**).

**No timer tick interrupt (Lipsă întrerupere contor cronometru)** — Este posibil ca un chip de pe placa de sistem să nu funcționeze corect sau eroare placă de bază. Pentru asistență, contactați Dell (consultați „Cum se contactează Dell” de la pagina 77).

**USB over current error (Eroare supracurent USB)** — Deconectați dispozitivul USB. Dispozitivul USB necesită mai multă energie pentru a funcționa corect. Utilizați o sursă de alimentare externă pentru a conecta dispozitivul USB sau, dacă dispozitivul are două cabluri USB, conectați-le pe ambele.

**CAUTION - Hard Drive SELF MONITORING SYSTEM has reported that a parameter has exceeded its normal operating range. Dell recommends that you back up your data regularly. A parameter out of range may or may not indicate a potential hard drive problem (ANUNȚ - SISTEMUL DE AUTO-MONITORIZARE Hard Disk a raportat că un parametru a depășit intervalul de funcționare normal. Dell recomandă să realizați periodic copii de rezervă ale datelor. Un parametru în afara intervalului poate să indice sau nu o problemă potențială la nivelul hard**

**diskului)** — Eroare S.M.A.R.T, posibilă eroare hard disk. Pentru asistență, contactați Dell (consultați „Cum se contactează Dell” de la pagina 77).

## Depanator hardware

Dacă un dispozitiv este fie nedetectat în timpul configurării sistemului de operare, fie este detectat, dar este incorect configurat, puteți utiliza **Depanatorul hardware** pentru a rezolva incompatibilitatea.

Pentru a porni Depanatorul hardware:

1. Faceți clic pe **Start**  → **Ajutor și asistență**.
2. Tastați `depanator hardware` în câmpul de căutare și apăsați pe <Enter> pentru a porni căutarea.
3. În rezultatele de căutare, selectați opțiunea care descrie cel mai bine problema și urmați pașii de depanare rămași.

## Dell Diagnostics

Dacă întâmpinați o problemă cu computerul, efectuați verificările din secțiunea „Blocări și probleme de software” de la pagina 52 și executați Dell Diagnostics înainte de a contacta Dell pentru asistență tehnică.

 **NOTĂ:** Dell Diagnostics funcționează numai pe computere Dell.

 **NOTĂ:** Discul *Drivers and Utilities* este opțional și este posibil să nu fie livrat împreună cu computerul.

Consultați *Ghidul tehnologic Dell* pentru a revizui informațiile referitoare la configurația computerului și asigurați-vă că dispozitivul pe care doriți să-l testați este afișat în programul de configurare a sistemului și este activ.

Porniți Dell Diagnostics de pe hard disk sau de pe discul *Drivers and Utilities*.

## Pornirea Dell Diagnostics de pe hard diskul dvs.

Dell Diagnostics se află pe o partiție utilitară de diagnostic ascunsă, de pe hard diskul dvs.

 **NOTĂ:** În cazul în care computerul nu poate afișa o imagine pe ecran, contactați Dell (consultați „Cum se poate contacta Dell” la pagina 77).

1. Asigurați-vă de conectarea computerului la o priză electrică despre care știți că funcționează corespunzător.
2. Porniți (sau reporniți) computerul.
3. Când apare sigla DELL™, apăsați imediat pe <F12>. Selectați **Diagnostics** (Diagnosticare) din meniul de inițializare și apăsați pe <Enter>.

 **NOTĂ:** Dacă așteptați prea mult și apare deja sigla sistemului de operare, atunci continuați să așteptați până ce este afișat desktopul Microsoft® Windows® și apoi opriți computerul și reîncercați.

## Utilizarea instrumentelor de asistență

 **NOTĂ:** Dacă observați un mesaj că nu a fost găsită nicio partiție utilitară de diagnosticare, executați Dell Diagnostics de pe discul *Drivers and Utilities*.

Dacă se solicită instrumentul de diagnosticare PSA:

- a. Instrumentul de diagnosticare PSA începe să efectueze testele.
- b. Dacă rezultatele instrumentului de diagnosticare PSA sunt pozitive, se va afișa următorul mesaj: „No problems have been found with this system so far. Do you want to run the remaining memory tests? This will take about 30 minutes or more. Do you want to continue? (Recommended).” (Nu s-a identificat nicio eroare a sistemului până în acest moment. Doriți să efectuați și celelalte teste

de memorie? Acestea pot dura 30 de minute sau mai mult. Doriți să continuați? (Recomandat)).

- c. Apăsați pe <y> pentru a continua dacă întâmpinați probleme de memorie; în caz contrar, apăsați pe <n>.
- d. Se va afișa mesajul „Booting Dell Diagnostic Utility Partition. Press any key to continue.” (Se încarcă Partiția utilitară Dell Diagnostic. Apăsați pe orice tastă pentru a continua).
- e. Apăsați pe orice tastă pentru a accesa fereastra **Choose An Option** (Alegeți o opțiune).

Dacă nu se solicită instrumentul de diagnosticare PSA:

Apăsați pe orice tastă pentru a porni Dell Diagnostics de pe partiția utilitară de diagnosticare aflată pe hard diskul dvs.

4. Selectați testul pe care doriți să îl efectuați.

5. Dacă se produce o eroare în timpul testului, se afișează un mesaj cu un cod de eroare și o descriere a problemei. Notați codul de eroare și descrierea problemei și contactați Dell (consultați secțiunea „Cum se poate contacta Dell” de la pagina 77).

 **NOTĂ:** Eticheta de service a computerului dvs. se află în partea superioară a fiecărui ecran din cadrul testului. În cazul în care contactați Dell, reprezentanții serviciului de asistență tehnică vă vor solicita Eticheta de service.

6. După finalizarea testelor, închideți ecranul de test pentru a reveni la fereastra **Choose An Option** (Alegeți o opțiune). Pentru a ieși din instrumentul Dell Diagnostics și a reporni computerul, faceți clic pe **Exit** (Ieșire).

## Pornirea Dell Diagnostics de pe discul Drivers and Utilities

1. Introduceți discul *Drivers and Utilities*.
2. Opriți și reporniți computerul. Când apare sigla DELL, apăsați imediat pe <F12>.

 **NOTĂ:** Dacă așteptați prea mult și apare deja sigla sistemului de operare, atunci continuați să așteptați până ce este afișat desktopul Microsoft® Windows® și apoi opriți computerul și reîncercați.

 **NOTĂ:** Următorii pași schimbă secvența de inițializare numai pentru o singură dată. La următoarea pornire, computerul pornește inițializarea conform dispozitivelor specificate în programul de configurare a sistemului.

## Utilizarea instrumentelor de asistență

3. Când apare lista cu dispozitive de inițializare, evidențiați **CD/DVD/CD-RW** și apăsați pe <Enter>.
4. Selectați opțiunea **Boot from CD-ROM** (Inițializare de pe CD-ROM) din meniul care apare și apăsați pe <Enter>.
5. Tastați 1 pentru a lansa meniul de pe CD și apăsați pe <Enter> pentru a continua.
6. Selectați **Run the 32 Bit Dell Diagnostics** (Executare Dell Diagnostics pe 32 de biți) din lista numerotată. Dacă sunt listate versiuni multiple, selectați versiunea adecvată pentru computerul dvs.
7. Selectați testul pe care doriți să îl efectuați.
8. Dacă se produce o eroare în timpul testului, se afișează un mesaj cu un cod de eroare și o descriere a problemei. Notați codul de eroare și descrierea problemei și contactați Dell (consultați secțiunea „Cum se poate contacta Dell” de la pagina 77).

-  **NOTĂ:** Eticheta de service a computerului dvs. se află în partea superioară a fiecărui ecran din cadrul testului. În cazul în care contactați Dell, reprezentanții serviciului de asistență tehnică vă vor solicita Eticheta de service.
9. După finalizarea testelor, închideți ecranul de test pentru a reveni la fereastra **Choose An Option** (Alegeți o opțiune). Pentru a ieși din instrumentul Dell Diagnostics și a reporni computerul, faceți clic pe **Exit** (Ieșire).
  10. Scoateți discul *Drivers and Utilities*.

# Restabilirea sistemului de operare

Puteți să restabiliți sistemul dvs. de operare în următoarele moduri:

- Restaurare sistem readuce computerul la o stare de funcționare anterioară fără să afecteze fișierele de date. Utilizați Restaurare sistem ca primă soluție pentru restabilirea sistemului dvs. de operare și pentru păstrarea fișierelor de date.
- Dell Factory Image Restore restabilește hard diskul la starea de funcționare în care se afla atunci când ați achiziționat computerul. Această procedură șterge definitiv toate datele de pe hard disk și elimină toate programele instalate după ce ați primit computerul. Utilizați Dell Factory Image Restore numai dacă Restaurare sistem nu a rezolvat problema sistemului dvs. de operare.
- Dacă ați primit un disc Operating System împreună cu computerul, puteți să îl utilizați pentru a restabili sistemul de operare. Cu toate acestea, și utilizarea discului Operating System șterge toate datele de pe hard disk. Utilizați discul numai dacă Restaurare sistem nu a rezolvat problema sistemului dvs. de operare.

## Restaurare sistem

Sistemele de operare Windows oferă o opțiune de Restaurare sistem, care vă permite să readuceți computerul la o stare de funcționare anterioară (fără să afecteze fișierele de date) dacă modificările de hardware, software sau alte setări de sistem au lăsat computerul într-o stare de funcționare nedorită. Toate modificările pe care Restaurare sistem le face pe computer sunt complet reversibile.

 **ATENȚIE: Efectuați copii de siguranță periodice ale fișierelor de date. Restaurare sistem nu monitorizează fișierele de date și nu le recuperează.**

 **NOTĂ:** Procedurile din acest document au fost redactate pentru vizualizarea implicită Windows, prin urmare, s-ar putea să nu fie aplicabile dacă setați computerul Dell™ la vizualizarea Windows Classic.

## Pornirea programului Restaurare sistem

1. Faceți clic pe **Start** .
2. În caseta de căutare, tastați `Restaurare sistem` și apăsați pe `<Enter>`.

 **NOTĂ:** Este posibil să apară fereastra **Control cont utilizator**. Dacă aveți drept de administrator pe computer, faceți clic pe **Continuare**; dacă nu, contactați administratorul dvs. pentru a continua acțiunea dorită.

3. Faceți clic pe **Următorul** și urmați solicitările rămase de pe ecran.

În cazul în care Restabilire sistem nu a rezolvat problema, puteți să anulați ultima restabilire de sistem.



## Anularea ultimei restabiliri a sistemului

 **NOTĂ:** Înainte să anulați ultima restabilire a sistemului, salvați și închideți toate fișierele deschise și închideți toate programele deschise. Nu modificați, nu deschideți și nu ștergeți niciun fișier sau program până când restaurarea sistemului nu este completă.

1. Faceți clic pe **Start** .
2. În caseta de căutare, tastați `Restaurare sistem` și apăsați pe `<Enter>`.
3. Faceți clic pe **Anulare ultima restaurare**, apoi faceți clic pe **Următorul**.

## Dell Factory Image Restore

 **AVERTISMENT:** Utilizarea Dell Factory Image Restore șterge definitiv toate datele de pe hard disk și elimină toate programele sau driverele instalate după ce ați primit computerul. Dacă este posibil, realizați copii de siguranță ale datelor înainte să utilizați această opțiune. Utilizați Dell Factory Image Restore numai dacă Restaurare sistem nu a rezolvat problema sistemului dvs. de operare.

 **NOTĂ:** Este posibil ca Dell Factory Image Restore să nu fie disponibil în anumite țări sau pe anumite computere.

## Restabilirea sistemului de operare



Utilizați Dell Factory Image Restore numai ca ultimă metodă de restabilire a sistemului de operare. Această opțiune restaurează hard diskul la starea de funcționare în care se afla atunci când ați achiziționat computerul. Toate programele sau fișierele adăugate de când ați primit computerul—inclusiv fișierele de date—sunt șterse definitiv de pe hard disk. Fișierele de date includ documente, foi de calcul, mesaje de e-mail, fotografii digitale, fișiere audio și altele. Dacă este posibil, realizați copii de rezervă ale tuturor datelor înainte de a utiliza Dell Factory Image Restore.

## Lansarea Dell Factory Image Restore

1. Porniți computerul. Când apare logo-ul Dell, apăsați pe <F8> de mai multe ori pentru accesarea ferestrei **Advanced Boot Options** (Opțiuni de încărcare avansate).

 **NOTĂ:** Dacă așteptați prea mult și apare deja sigla sistemului de operare, atunci continuați să așteptați până ce este afișat desktopul Microsoft® Windows® și apoi opriți computerul și reîncercați.

2. Selectați **Repair Your Computer** (Reparare computer).
3. Apare fereastra **System Recovery Options** (Opțiuni recuperare sistem).
4. Selectați un aspect al tastaturii și faceți clic pe **Next** (Următorul).

5. Pentru a accesa opțiunile de recuperare, conectați-vă ca utilizator local. Pentru a accesa linia de comandă, tastați `administrator` în câmpul **User name** (Nume utilizator), apoi faceți clic pe **OK**.
6. Faceți clic pe **Dell Factory Image Restore**. Apare ecranul de întâmpinare **Dell Factory Image Restore**.
  -  **NOTĂ:** În funcție de configurația dvs., s-ar putea să fie nevoie să selectați **Dell Factory Tools**, apoi **Dell Factory Image Restore**.
7. Faceți clic pe **Next** (Următorul). Apare ecranul **Confirm Data Deletion** (Confirmare ștergere date).
  -  **NOTĂ:** Dacă nu doriți să continuați cu Factory Image Restore, faceți clic pe **Cancel** (Revocare).
8. Bifați caseta de selectare pentru a confirma că doriți să continuați reformatarea hard diskului și restabilirea programelor software ale sistemului la starea din fabrică, apoi faceți clic pe **Next** (Următorul).

Procesul de restaurare începe și poate dura cinci sau mai multe minute. Apare un mesaj când sistemul de operare și aplicațiile instalate din fabrică au fost restabilite la starea din fabrică.
9. Faceți clic pe **Finish** (Terminare) pentru a inițializa sistemul din nou.

## Reinstalarea sistemului de operare

### Înainte de a începe

Dacă vă gândiți să reinstalați sistemul de operare Windows pentru a corecta o problemă cu un driver nou instalat, mai întâi încercați să utilizați Windows Device Driver Rollback (Revenire driver dispozitiv Windows). Dacă Device Driver Rollback (Revenire driver dispozitiv) nu rezolvă problema, atunci utilizați Restabilire sistem pentru a readuce sistemul de operare în starea de funcționare în care se afla înainte să instalați driverul dispozitivului nou. Consultați „Restaurare sistem” de la pagina 64.

 **ATENȚIONARE:** Înainte să efectuați instalarea, realizați copii de siguranță ale tuturor fișierelor de date de pe hard diskul principal. Pentru

configurații de hard disk convenționale, hard diskul principal este unitatea detectată prima dată de computer.

Pentru reinstalarea sistemului de operare Windows, aveți nevoie de următoarele:

- Discul Dell *Operating System* (Sistem de operare)
- Discul Dell *Drivers and Utilities*

 **NOTĂ:** Discul *Drivers and Utilities* conține drivere care au fost instalate în timpul asamblării computerului. Utilizați discul Dell *Drivers and Utilities* pentru a încărca toate driverele necesare. În funcție de regiunea din care ați comandat computerul sau dacă ați solicitat suportul optic, este posibil ca suportul optic Dell *Drivers and Utilities* și suportul optic *Operating System* (Sistem de operare) să nu fie livrate împreună cu computerul.

## Reinstalarea sistemului de operare Microsoft Windows

Procesul de reinstalare poate dura 1 până la 2 ore. După ce reinstalați sistemul de operare, trebuie să reinstalați, de asemenea, driverele dispozitivelor, programul antivirus și alte programe software.

1. Salvați și închideți toate fișierele deschise și închideți toate programele deschise.
2. Introduceți discul *Operating System* (Sistem de operare).
3. Faceți clic pe **Exit** (Ieșire) dacă apare mesajul **Install Windows** (Instalare Windows).
4. Reporniți computerul.
5. Când apare sigla DELL, apăsați imediat pe <F12>.

 **NOTĂ:** Dacă așteptați prea mult și apare deja sigla sistemului de operare, atunci continuați să așteptați până ce este afișat desktopul Microsoft® Windows® și apoi opriți computerul și reîncercați.

 **NOTĂ:** Următorii pași schimbă secvența de inițializare numai pentru o singură dată. La următoarea pornire, computerul pornește inițializarea conform dispozitivelor specificate în programul de configurare a sistemului.

6. Când apare lista cu dispozitive de inițializare, evidențiați **CD/DVD/CD-RW Drive** (Unitate CD/DVD/CD-RW) și apăsați pe <Enter>.
7. Apăsați pe orice tastă pentru **Boot from CD-ROM** (Pornire de pe CD-ROM). Urmăți instrucțiunile de pe ecran pentru a încheia instalarea.

# Obținerea ajutorului

Dacă întâmpinați o problemă cu computerul, puteți să efectuați următorii pași pentru a diagnostica și a depana problema:

1. Consultați secțiunea „Rezolvarea problemelor” de la pagina 46 pentru informații și proceduri privind problema pe care o întâmpină computerul dvs.
2. Consultați *Ghidul tehnologic Dell* pentru mai multe informații privind depanarea.
3. Consultați secțiunea „Dell Diagnostics” de la pagina 59 pentru procedurile de executare Dell Diagnostics.
4. Completați „Lista de verificare a diagnosticării” la pagina 76.
5. Utilizați suita extinsă Dell de servicii online disponibile în cadrul asistenței Dell (**support.dell.com**) pentru ajutor în vederea procedurilor de instalare și depanare. Consultați secțiunea „Servicii online” de la pagina 72 pentru o listă mai cuprinzătoare de asistență Dell online.
6. Dacă pașii anteriori nu au rezolvat problema, consultați secțiunea „Înainte să apelați” de la pagina 76.

 **NOTĂ:** Apelați Asistența Dell Support de la un telefon aflat în apropierea computerului, astfel încât personalul de asistență să vă poată oferi asistență în cadrul procedurilor necesare.

 **NOTĂ:** Este posibil ca sistemul Cod de service expres al companiei Dell să nu fie disponibil în toate țările.

Atunci când vi se solicită de către sistemul telefonic automat al companiei Dell, introduceți Codul de service expres pentru a direcționa apelul direct la personalul de asistență competent. Dacă nu aveți un Cod de service expres, deschideți folderul **Dell Accessories** (Accesorii Dell), faceți dublu clic pe pictograma **Express Service Code** (Cod serviciu expres) și urmați instrucțiunile.

 **NOTĂ:** Unele dintre serviciile menționate nu sunt disponibile întotdeauna în toate locațiile din afara Statelor Unite continentale. Contactați reprezentantul Dell local pentru informații privind disponibilitatea.

## Asistență tehnică și serviciu clienți

Serviciul de asistență Dell este disponibil pentru a răspunde întrebărilor dvs. despre componentele hardware Dell. Personalul nostru de asistență utilizează diagnosticarea bazată pe computer pentru a asigura răspunsuri rapide și precise.

Pentru a contacta serviciul de asistență Dell, consultați „Înainte să apelați” la pagina 76, iar apoi consultați informațiile de contact pentru regiunea dvs. sau accesați **support.dell.com**.

### DellConnect™

DellConnect este un instrument de acces online simplu, care permite unui asociat de service și asistență al companiei Dell să acceseze computerul dvs. prin intermediul unei conexiuni de bandă largă, să diagnosticheze problema și să o remedieze, toate acestea sub supravegherea dvs. Pentru mai multe informații, accesați [www.dell.com/dellconnect](http://www.dell.com/dellconnect).

### Servicii online

Puteți afla informații despre produsele și serviciile Dell pe următoarele site-uri Web:

- [www.dell.com](http://www.dell.com)
- [www.dell.com/ap](http://www.dell.com/ap) (numai țările din Asia/Coasta Pacificului)
- [www.dell.com/jp](http://www.dell.com/jp) (numai Japonia)
- [www.euro.dell.com](http://www.euro.dell.com) (numai Europa)
- [www.dell.com/la](http://www.dell.com/la) (țările din America Latină și Caraibe)
- [www.dell.ca](http://www.dell.ca) (numai Canada)

Puteți să accesați asistența Dell prin intermediul următoarelor site-uri Web și adrese de e-mail:

### Site-uri Web asistență Dell

- [support.dell.com](http://support.dell.com)
- [support.jp.dell.com](http://support.jp.dell.com) (numai Japonia)
- [support.euro.dell.com](http://support.euro.dell.com) (numai Europa)
- [supportapj.dell.com](http://supportapj.dell.com) (numai Coasta asiatică a Pacificului)



## Adrese de e-mail Asistență Dell

- [mobile\\_support@us.dell.com](mailto:mobile_support@us.dell.com)
- [support@us.dell.com](mailto:support@us.dell.com)
- [la-techsupport@dell.com](mailto:la-techsupport@dell.com) (numai țările din America Latină și Caraibe)
- [apsupport@dell.com](mailto:apsupport@dell.com) (numai țările din Asia/Coasta Pacificului)

## Adrese de e-mail Vânzări și marketing Dell

- [apmarketing@dell.com](mailto:apmarketing@dell.com) (numai țările din Asia/Coasta Pacificului)
- [sales\\_canada@dell.com](mailto:sales_canada@dell.com) (numai Canada)

## Protocol de transfer fișiere anonim (FTP)

- [ftp.dell.com](http://ftp.dell.com)

Conectați-vă ca utilizator: *anonymous* și utilizați adresa dvs. de e-mail drept parolă.

## Serviciu automat stare comandă

Pentru a verifica starea oricărui produs Dell pe care l-ați comandat, puteți accesa **support.dell.com** sau puteți să apelați serviciul automat stare comandă.

O înregistrare vă solicită informațiile necesare pentru a localiza și a raporta asupra comenzii dvs. Pentru numărul de telefon valabil pentru regiunea dvs., consultați secțiunea „Cum se poate contacta Dell” de la pagina 77.

Dacă aveți o problemă cu comanda, cum ar fi piese lipsă, piese greșite sau facturare incorectă, contactați Dell pentru asistență clienți. Să aveți factura sau bonul de livrare la îndemână atunci când efectuați apelul. Pentru numărul de telefon valabil pentru regiunea dvs., consultați secțiunea „Cum se poate contacta Dell” de la pagina 77.



### Informații despre produs

Dacă aveți nevoie de informații despre produse suplimentare disponibile de la Dell sau dacă doriți să plasați o comandă, vizitați site-ul Web Dell la adresa **www.dell.com**. Pentru numărul de telefon valabil pentru regiunea dvs. sau pentru a discuta cu un specialist în vânzări, consultați secțiunea „Cum se poate contacta Dell” de la pagina 77.

### Restituirea articolelor în garanție pentru reparare sau pentru ramburs

Pregătiți toate articolele care sunt restituite, atât pentru reparație, cât și pentru ramburs, după cum urmează:

-  **NOTĂ:** Înainte de a returna produsul către Dell, asigurați-vă că creați copii de rezervă pentru toate datele de pe hard disk și de pe orice alt dispozitiv de stocare al produsului. Ștergeți toate datele confidențiale, personale și de proprietate și îndepărtați toate mediile amovibile, cum ar fi CD-urile și cardurile PC. Dell nu este responsabil pentru informațiile confidențiale, personale sau de proprietate, pentru datele pierdute sau deteriorate sau pentru mediile amovibile deteriorate sau pierdute care pot fi livrate împreună cu produsul returnat.

1. Apelați Dell pentru a obține un Număr de autorizație pentru restituirea materialului și scrieți-l clar și la vedere pe partea exterioară a cutiei.
2. Pentru numărul de telefon valabil pentru regiunea dvs., consultați secțiunea „Cum se poate contacta Dell” de la pagina 77.
3. Includeți o copie a facturii și o scrisoare care descrie motivul restituirii.
4. Includeți o copie a Listei de verificare a diagnosticării (consultați secțiunea „Lista de verificare a diagnosticării” de la pagina 76), indicând testele efectuate și orice mesaje de eroare raportate de Dell Diagnostics (consultați secțiunea „Dell Diagnostics” de la pagina 59).
5. Includeți toate accesoriile care aparțin articolului(elor) restituit(e) (cabluri de alimentare, programe software, ghiduri și altele), dacă restituirea se face în scopul rambursării.
6. Ambalați echipamentul care va fi restituit în materialele de ambalare originale (sau materiale echivalente).
  -  **NOTĂ:** Dvs. vă revine plata cheltuielilor de expediere. De asemenea, sunteți responsabil pentru asigurarea oricărui produs restituit și vă asumați riscul de pierdere în timpul expedierii către Dell. Coletele contra ramburs (C.O.D.) nu vor fi acceptate.
  -  **NOTĂ:** Restituirile care nu vor respecta toate cerințele de mai sus vor fi refuzate la depozitul de recepție Dell și vă vor fi înapoiate.

# Înainte să apelați

 **NOTĂ:** Să aveți pregătit codul de service expres atunci când efectuați apelul. Codul ajută sistemul telefonic de asistență automat al Dell să direcționeze apelul dvs. mai eficient. S-ar putea să vi se solicite și Eticheta de service (aflată în partea posterioară sau inferioară a computerului dvs.).

Nu uitați să completați Lista de verificare a diagnosticării. Dacă este posibil, porniți computerul înainte să apelați la Dell pentru asistență și efectuați apelul de la un telefon aflat în apropierea computerului. S-ar putea să vi se solicite să tastați câteva comenzi la tastatură, să transmiteți informații detaliate în timpul operațiilor sau să încercați alți pași de depanare posibili doar de la computer. Asigurați-vă că documentația computerului este disponibilă.

## Listă de verificare diagnosticare

- Nume:
- Dată:
- Adresă:
- Număr de telefon:
- Etichetă de service (cod de bare în partea posterioară sau inferioară a computerului dvs.):
- Cod de service expres:
- Număr de autorizație pentru restituirea materialului (dacă este comunicat de tehnicianul de asistență Dell):
- Sistem de operare și versiune:
- Dispozitive:
- Plăci de extensie:
- Sunteți conectat la o rețea? Da/Nu
- Rețea, versiune și adaptor de rețea:
- Programe și versiuni:

Consultați documentația sistemului dvs. de operare pentru a determina conținutul fișierelor de pornire a computerului. În cazul în care computerul este conectat la o imprimantă, imprimați toate fișierele. În caz contrar, notați conținutul fiecărui fișier înainte să apelați Dell.

- Mesaj de eroare, cod sonor sau cod de diagnosticare:
- Descrierea problemei și procedurile pe care le-ați efectuat:

## Cum se poate contacta Dell

Clienții din Statele Unite ale Americii pot apela 800-WWW-DELL (800-999-3355).

 **NOTĂ:** Dacă nu dispuneți de o conexiune activă la Internet, puteți găsi informații de contact pe factura de achiziție, pe bonul de livrare, pe chitanță sau în catalogul de produse Dell.

Dell oferă mai multe opțiuni de asistență și service online și telefonic. Disponibilitatea variază în funcție de țară și produs, iar unele servicii s-ar putea să nu fie disponibile în regiunea dvs.

Pentru a contacta Dell referitor la probleme de vânzări, asistență tehnică sau serviciu clienți:

1. Vizitați **support.dell.com**.
2. Verificați țara sau regiunea dvs. în meniul vertical **Choose A Country/Region** (Alegere țară/regiune) din partea inferioară a paginii.
3. Faceți clic pe **Contact Us** (Contactați-ne) în partea stângă a paginii.
4. Selectați serviciul corespunzător sau legătura de asistență, în funcție de necesități.
5. Alegeți metoda de a contacta Dell care vă este convenabilă.

# Găsirea informațiilor și a resurselor suplimentare

## Pentru a:

---

reinstala sistemul de operare

executa un program de diagnosticare pentru computer, a reinstala software-ul de sistem al laptopului sau a actualiza drivere pentru computer și fișiere de tip Citește

---

afla mai multe despre sistemul de operare, întreținerea dispozitivelor periferice, RAID, Internet, Bluetooth®, rețea și e-mail

---

## Consultați:

---

discul Operating System (Sistem de operare)

discul *Drivers and Utilities*



**NOTĂ:** Actualizările de drivere și documente se pot găsi pe site-ul Web de asistență Dell™ la adresa **support.dell.com**.

---

*Ghidul tehnologic Dell* instalat pe hard disk

---

## Pentru a:

face upgrade al computerului cu memorie nouă sau suplimentară sau cu un hard disk nou

reinstala sau a înlocui o componentă uzată sau defectă

găsi informații despre cele mai bune practici de siguranță pentru computer  
examina Informațiile privind garanția, Termenii și condițiile (numai în S.U.A.), Instrucțiunile de siguranță, Informațiile de reglementare, Informațiile despre ergonomie și Acordul de licență pentru utilizatorul final

## Consultați:

*Manualul de service* de pe site-ul Web de asistență Dell la adresa **support.dell.com**



**NOTĂ:** În unele țări, deschiderea și înlocuirea componentelor de pe computer poate duce la pierderea garanției. Verificați garanția și politicile de returnare înainte de a lucra în interiorul computerului.

documentele de siguranță și de reglementare livrate împreună cu computerul și Pagina de pornire pentru conformitatea cu reglementările la adresa **www.dell.com/regulatory\_compliance**

### Pentru a:

---

găsi eticheta de service/codul de service expres — Trebuie să utilizați eticheta de service pentru identificarea computerului la adresa **support.dell.com** sau pentru a contacta asistența tehnică

găsi drivere și descărcări  
accesa asistența tehnică și ajutorul pentru produs

verifica starea comenzii pentru achiziții noi  
găsi soluții și răspunsuri la întrebări frecvente

localiza informații privind actualizări de ultimă oră despre modificările tehnice ale computerului sau material de referință tehnică avansat pentru tehnicieni și utilizatori experimentați

---

### Consultați:

---

partea din spate sau cea inferioară a computerului

---

site-ul Web de asistență Dell™ la **support.dell.com**





# Specificații

## Modelul sistemului

---

Dell Studio 1745/1747

Această secțiune oferă informații de care este posibil să aveți nevoie când configurați, actualizați drivere sau faceți upgrade pentru computer.

 **NOTĂ:** Ofertele pot fi diferite în funcție de regiune. Pentru mai multe informații cu privire la configurația computerului, faceți clic pe **Start**  → **Ajutor și asistență** și selectați opțiunea pentru a vizualiza informații despre computerul dvs.

## Procesor

---

<i>Tip</i>	<i>memorie cache de nivel 2</i>
Intel® Celeron®	1 MB
Intel Pentium® Dual-Core	1 MB
Intel Core™ 2 Duo	2 MB/3 MB/6 MB
Intel Core 2 Quad	1 MB
Memorie cache de nivel 1	128 KB pentru Dual-Core (Intel - 64 KB pentru fiecare nucleu) 256 KB pentru Quad-Core (Intel - 64 KB pentru fiecare nucleu)

## Specificații

### Procesor

---

Memorie cache de nivel 3	8 MB pentru Quad-Core
Frecvență magistrală externă	800/1066 MHz

### Informații despre computer

---

Chipset sistem	Mobile Intel Express GM 45 Mobile Intel 5 Series Discrete GFX
Lățime magistrală de date	64 de biți
Lățime magistrală DRAM	magistrale de 64-de biți, dual channel (2)
Lățime magistrală adresă procesor	32 biți

### Informații despre computer

---

Flash EPROM	2 MB
Magistrală grafică	PCI-E x16

### ExpressCard

---

Controler ExpressCard	Intel ICH9M
Carduri acceptate	ExpressCard/34 (34 mm) 1,5 V și 3,3 V
Dimensiune conector ExpressCard	26 de pini

## Memorie

Conector pentru modulul memoriei	doi conectori SODIMM accesibili de către utilizator
Capacități modul de memorie	1 GB, 2 GB, 4 GB
Tip de memorie	DDR3 SODIMM la 1067/1333 MHz
Configurația minimă a memoriei	2 GB
Configurația maximă a memoriei	8 GB

 **NOTĂ:** Pentru instrucțiuni privind efectuarea de upgrade de memorie, consultați *Manualul de service* de pe site-ul Web de asistență Dell la adresa **support.dell.com**.

## Conectori

Audio	un conector intrare microfon, doi conectori căști stereo/boxe
IEEE 1394a	mini cu 4 pini, conector fără alimentare
Mini-Card	un slot pentru Mini-Card tip IIIA, două sloturi pentru Mini-Card pe jumătate din dimensiune
Conector HDMI	cu 19 pini
Adaptor de rețea	conector RJ45
USB	doi conectori compatibili USB 2.0 cu 4 pini

## Specificații

### Conectori

---

Video	conector cu 15 orificii
DisplayPort	conector cu 20 de pini
eSATA	un conector combo eSATA/USB cu șapte pini/patru pini

### Comunicații

---

Modem (opțional)	modem extern V.92 56K prin USB
Controler	modem hardware
Interfață	USB
Adaptor de rețea	Ethernet LAN 10/100/1000 pe placa de sistem
Wireless	WLAN, WWAN, WiMax/ Wi-Fi abgn/agn și WPAN cu tehnologie wireless Bluetooth®

### Video

---

#### *Încorporată:*

Tip placă video	integrată pe placa de sistem
Controler video	ATI Mobility Radeon HD 4570/4650
Memorie video	DDR3 de 512 MB/1 GB

#### *UMA:*

Tip placă video	integrată pe placa de sistem
Controler video	Mobile Intel GMA 4500MHD
Memorie video	până la 358 MB de memorie partajată
Interfață LCD	LVDS (Semnal diferențial de joasă tensiune)
Suport TV	HDMI 1.3

## Audio

---

Tip audio	canal JBL 2.1 cu sistem audio SRS îmbunătățit
Controler audio	IDT 92HD73C
Conversie stereo	24 biți (analogic spre digital și digital spre analogic)
Interfață internă	audio de înaltă definiție Intel
Boxă	două difuzoare principale de 1,5 wați și un subwoofer de 3 wați, pentru o putere totală a sistemului de 6 wați
Controale volum	comenzi pentru meniurile programului și comenzi media

## Camera

---

Pixel	2.0 megapixeli
Rezoluție video	160 x 120 ~ 1600 x 1200 (160 x 120 ~ 1280 x 720 la 30 fps)
Unghi de vizualizare pe diagonală	60°

## Afișaj

---

Tip	WLED HD+ de 17,3" cu lumină de fundal, TrueLife LED B+RG FHD de 17,3" cu lumină de fundal, TrueLife
-----	--

## Specificații

### Afișaj

---

#### *Dimensiuni:*

Înălțime	214,81 mm (8,46 inchi)
Lățime	381,89 mm (15,04 inchi)
Diagonală	439,42 mm (17,3 inchi)
Rezoluție maximă	HD+: 1600 x 900 FHD: 1920 x 1080
Rată de reîmprospătare	60 Hz
Unghi de funcționare	0° (închis) până la 140°
Intensitate luminoasă	HD+: 220 niți FHD: 300 niți (pentru game de culori de 72 % și 90 %)

### Afișaj

---

#### *Unghiuri de vizualizare:*

Orizontal	HD+: 40/40 FHD: 60/60 (pentru game de culori de 72 % și 90 %)
Vertical	HD+: 15/30 (Î/L) FHD: 50/50 (pentru game de culori de 72 % și 90 %)
Distanță între puncte	HD+: 0,24 x 0,24 mm FHD: 0,20 x 0,20 mm
Controale	luminozitatea poate fi controlată prin comenzile rapide de pe tastatură (consultați <i>Ghidul tehnologic Dell</i> pentru informații suplimentare).

**Tastatură (lumină de fundal)**

Număr de taste	102 (S.U.A. și Canada); 103 (Europa); 106 (Japonia); 105 (Brazilia)
Configurație	QWERTY/AZERTY/Kanji

**Touchpad**

Rezoluție poziție X/Y (mod tabel grafică)	240 cpi
<i>Dimensiune:</i>	
Lățime	zonă de senzori de 100 mm (3,9 inchi)
Înălțime	dreptunghi de 56 mm (2,2 inchi)

**Baterie**

*Tipuri și dimensiuni:*

	„inteligentă”, litiu-ion, cu 9 elemente
Adâncime	56,7 mm (2,23 inchi)
Înălțime	41,9 mm (1,65 inchi)
Lățime	340,6 mm (13,41 inchi)
Greutate	0,52 kg (1,15 lb)
	„inteligentă”, litiu-ion, cu 6 elemente
Adâncime	56,7 mm (2,23 inchi)
Înălțime	22,2 mm (0,87 inchi)
Lățime	206 mm (8,11 inchi)
Greutate	0,35 kg (0,77 lb)
Tensiune	11,1 V c.c. (cu 6/9 elemente)
Timp de încărcare (aproximativ):	4 ore (când computerul este oprit)

## Specificații

### Baterie

---

Durată de funcționare	durata de funcționare a bateriei variază în funcție de condițiile de utilizare și poate fi redusă în mod semnificativ în anumite condiții de consum mare de energie. consultați <i>Ghidul tehnologic Dell</i> pentru mai multe informații despre durata de funcționare a bateriei.
Durată de viață (aproximativ)	300 cicluri de descărcare/încărcare

### Baterie

---

#### *Interval de temperatură:*

În stare de funcționare	de la 0° la 35 °C (de la 32° la 95 °F)
Depozitare	de la -40° la 65 °C (de la -40° la 149 °F)
Baterie rotundă	CR-2032

### Adaptor de c.a.

---

Tensiune de alimentare	100–240 V c.a.
Curent de intrare	1,5 A
Frecvență de alimentare	50–60 Hz
Putere ieșire	65 sau 90 W
Curent de ieșire	



### Adaptor de c.a.

65 W	4,43 A (maximum la impuls de 4 secunde)
	3,34 A (continuu)
90 W	5,62 A (maximum la impuls de 4 secunde)
	4,62 A (continuu)
Tensiune de ieșire nominală	19,5 ± 1 V c.c.
<i>Dimensiuni:</i>	
90 W (seria E)	
Înălțime	16 mm (0,6 inchi)
Lățime	70 mm (2,8 inchi)
Adâncime	147 mm (5,8 inchi)
Greutate (cu cabluri)	0,29 kg (0,64 lb)

### Adaptor de c.a.

90 W (seria D)	
Înălțime	34,2 mm (1,3 inchi)
Lățime	60,8 mm (2,3 inchi)
Adâncime	153,4 mm (6,0 inchi)
Greutate (cu cabluri)	0,46 kg (1,01 lb)
65 W (adaptor cu autoaerisire)	
Înălțime	15 mm (0,5 inchi)
Lățime	66 mm (2,6 inchi)
Adâncime	127 mm (5,0 inchi)
Greutate (cu cabluri)	0,26 kg (0,57 lb)

### Adaptor de c.a.

---

*Interval de temperatură:*

În stare de funcționare	de la 0° la 40 °C (de la 32° la 104 °F)
Depozitare	de la -40° la 70 °C (de la -40° la 158 °F)

### Date fizice

---

Înălțime	de la 28 la 40 mm (de la 1,10 la 1,57 inchi)
Lățime	413 mm (16,26 inchi)
Adâncime	280,5 mm (11,04 inchi)
Greutate (cu baterie cu 6 elemente)	se poate configura până la mai puțin de 3,3 kg (7,27 lb)

### Mediu ambiant computer

---

*Interval de temperatură:*

În stare de funcționare	de la 0° la 35 °C (de la 32° la 95 °F)
Depozitare	de la -40° la 65 °C (de la -40° la 149 °F)

*Umiditate relativă (maximum):*

În stare de funcționare	de la 10 % la 90 % (fără condens)
Depozitare	de la 5 % la 95 % (fără condens)

*Vibrație maximă (utilizarea unui spectru de vibrație aleatoriu care simulează mediul utilizatorului):*

În stare de funcționare	0,66 GRMS
În stare de nefuncționare	1,30 GRMS

## Mediu ambient computer

---

*Intensitate maximă a șocului (în stare de funcționare — măsurată în timpul executării Dell Diagnostics pe hard disk, cu un impuls semisinusoidal de 2 ms; în stare de nefuncționare — măsurată cu capătul hard diskului parcat, cu un impuls semisinusoidal de 2 ms):*

În stare de funcționare                      110 G

În stare de nefuncționare                      160 G

## Mediu ambient computer

---

*Altitudine (maximum):*

În stare de funcționare                      de la -15,2 la 3048 m  
(de la -50 la 10 000 de picioare)

Depozitare                      de la -15,2 la 10 668 m  
(de la -50 la 35 000 de picioare)

Nivel de contaminare în aer                      G2 sau mai mic, conform standardului ISA-S71.04-1985

# Anexă

## **Mențiune produs Macrovision**

Acest produs încorporează tehnologie de protecție a drepturilor de autor protejată prin revendicări ale anumitor brevete din Statele Unite ale Americii și prin alte drepturi de proprietate intelectuală deținute de Macrovision Corporation și de alți proprietari de drepturi. Utilizarea tehnologiei de protecție a drepturilor de proprietate intelectuală trebuie aprobată de Macrovision Corporation, fiind destinată exclusiv utilizării domestice sau în alte medii restrânse, în absența unei autorizații extinse oferite de către Macrovision Corporation. Este interzisă dezasamblarea sau aplicarea tehnicilor de inginerie inversă.

# Index

## A

- adrese de e-mail asistență **73**
- adrese poștă electronică
  - pentru asistență tehnică **73**
- aerisire, permitere **5**
- aflarea informațiilor suplimentare **78**
- ajutor
  - obținere de asistență **70**
- apelare Dell **76**

## C

- capacități computer **41**
- caracteristici software **41**
- CD-uri, redare și creare **42**
- Centrul de asistență Dell **55**
- computer, configurare **5**

- conectare
  - la Internet **10**
- conectare FTP, anonim **73**
- conectare Internet **15**
- Conector DisplayPort **23**
- conexiune rețea
  - rezolvare **49**
- conexiune rețea wireless **49**
- configurare, înainte de a începe **5**
- copii de rezervă
  - creare **44**
- Cum se poate contacta Dell online **77**

## D

- date, copiere de rezervă **44**
- DellConnect **72**

## Index

Dell Diagnostics **59**  
Dell Factory Image Restore **63**  
Dell Touch Zone **35**  
Depanator hardware **58**  
deteriorare, evitare **5**  
drivere și descărcări **80**  
DVD-uri, redare și creare **42**

## E

economisire energie **43**  
ecran tactil **35**  
    Gesturi **36**  
energie  
    conservare **43**

## G

gesturi **36**  
Ghid tehnologic Dell  
    pentru informații suplimentare **78**

## I

instalare suport **6**  
ISP  
    Furnizor de servicii Internet **15**

## L

Listă de verificare diagnosticare **76**  
livrare produse  
    pentru returnare sau reparare **75**

## M

Mesaje de sistem **56**

## O

opțiuni reinstalare sistem **63**  
orientare **37**

## P

- particularizare
  - desktopul dvs. **42**
  - setările de energie **43**
- poziție computer **6**
- prize multiple cu prelungitor, utilizare **6**
- probleme, rezolvare **46**
- probleme alimentare, rezolvare **50**
- probleme hardware
  - diagnosticare **58**
- probleme memorie
  - rezolvare **51**
- probleme software **52**
- produse
  - informații și achiziție **74**

## R

- reinstalare Windows **63**
- restabilirea imaginii implicite **65**
- Restabilire sistem **63**
- resurse, aflați mai multe **78**
- rețea prin cablu
  - cablu de rețea, conectare **8**
- returnări în garanție **74**
- rezolvare probleme **46**

## S

- serviciu clienți **71**
- SIM **11**
- Site-ul Web de asistență Dell **80**
- site-uri de asistență
  - global **72**
- specificații **81**

## T

Touchpad

Gesturi **28**

## U

USB PowerShare **24**

## V

ventilare, asigurare **5**

viteză rețea

testare **49**

## W

Windows, reinstalare **63**

Windows Vista® **10**

Expert compatibilitate program **52**

reinstalare **69**